



14-11-51

PREGÃO PRESENCIAL 103/2021

ATA DA SESSÃO



Município de Santo Antonio do Sudoeste - 2021

Relatorio de Lances dos Fornecedores

Pregão 103/2021

000316

Página:1

Objeto: Aquisição de Maquinas de Costuras industriais, em atendimento as demandas da Sec

Lote: 0001	Item: 0001	MAQUINA CASEADEIRA DE OLHO ELETRONICA	Marca/Modelo:	Quantidade:	1,00
------------	------------	---------------------------------------	---------------	-------------	------

Fornecedor	585770	KOBEST COMÉRCIO DE MÁQUINAS DE COSTURA LTDA	WESTMANIW-982-2	Vencedor
Rodada		Valor		
Lance Inicial		39.800,00		
1		39.500,00		
2		39.100,00		
3		38.500,00		
4		37.900,00		
5		37.100,00		
6		36.600,00		
7		36.300,00		
8		36.100,00		
9		35.900,00		
10		35.300,00		

Fornecedor	585773	LETICIA CAMOLESI BAGÃO SILVA - EPP	MAFRAN SPECIALMS-9820-2	Declinou
Rodada		Valor		
Lance Inicial		40.000,00		
1		39.600,00		
2		39.300,00		
3		38.800,00		
4		38.000,00		
5		37.400,00		
6		36.900,00		
7		36.400,00		
8		36.200,00		
9		36.000,00		
10		35.500,00		

Fornecedor	585780	MARTINEZ & CARVALHO LTDA	ORIGINAL MAQISP- 9820	Declinou
Rodada		Valor		
Lance Inicial		43.800,00		
1		39.700,00		
2		39.400,00		
3		38.900,00		
4		38.200,00		
5		37.500,00		
6		37.000,00		
7		36.500,00		

Lote: 0001	Item: 0002	MAQUINA CASEADEIRA RETA DIRECTDRIVE	Marca/Modelo:	Quantidade:	1,00
------------	------------	-------------------------------------	---------------	-------------	------

Fornecedor	585780	MARTINEZ & CARVALHO LTDA	ORIGINAL MAQISP-782-D	Vencedor
Rodada		Valor		
Lance Inicial		13.800,00		
1		13.500,00		
2		13.000,00		
3		12.700,00		
4		11.700,00		
5		11.400,00		
6		10.900,00		
7		10.700,00		

Fornecedor	550054	M. C. MORATELLI E MORATELLI LTDA	SUN SPECIALISSH782D	Declinou
Rodada		Valor		
Lance Inicial		13.700,00		
1		13.400,00		
2		12.900,00		
3		12.600,00		
4		11.600,00		
5		11.300,00		

Fornecedor	585776	COMERCIAL DE MAQUINAS UNIAO LTDA - EPP	SEWTEXTK781D	Declinou
Rodada		Valor		
Lance Inicial		14.500,00		
1		13.600,00		
2		13.100,00		
3		12.800,00		
4		12.000,00		
5		11.500,00		
6		11.200,00		
7		10.800,00		

Lote: 0001	Item: 0003	MAQUINA C.CORTE 8"	Marca/Modelo:	Quantidade:	1,00
------------	------------	--------------------	---------------	-------------	------



Município de Santo Antonio do Sudoeste - 2021

Relatorio de Lances dos Fornecedores

Pregão 103/2021

000317

Equipamento

Página:2

Objeto: Aquisição de Maquinas de Costuras industriais, em atendimento as demandas da Sec					
Fornecedor	585780	MARTINEZ & CARVALHO LTDA	ORIGINAL MAQISP-CZD-3	Vencedor	
Rodada		Valor			
Lance Inicial		2.420,00			
1		2.100,00			
2		1.890,00			
3		1.870,00			
Fornecedor	5689	ALDOIR DE BAIRROS- ME	SUN SPECIALISSH-B-750W	Declinou	
Rodada		Valor			
Lance Inicial		2.632,00			
1		2.200,00			
2		1.900,00			
3		1.880,00			
Fornecedor	585770	KOBEST COMÉRCIO DE MÁQUINAS DE COSTURA LTDA	WESTMANWF 19 8 220V	Declinou	
Rodada		Valor			
Lance Inicial		2.300,00			
1		2.000,00			
Lote: 0001	Item: 0004	MAQUINA CÓS SARJA 04 AGULHAS COM FALHA PONTO	Marca/Modelo:	Quantidade: 1,00	
Fornecedor	585776	COMERCIAL DE MAQUINAS UNIAO LTDA - EPP	SEWTEXIKW4504PM	Vencedor	
Rodada		Valor			
Lance Inicial		6.500,00			
1		6.100,00			
2		5.900,00			
3		5.500,00			
4		5.400,00			
Fornecedor	585773	LETICIA CAMOLES! BAGÃO SILVA - EPP	MAFRAN SPECIALMS-1508PMD	Declinou	
Rodada		Valor			
Lance Inicial		7.500,00			
1		6.200,00			
2		5.950,00			
3		5.850,00			
4		5.450,00			
Fornecedor	585780	MARTINEZ & CARVALHO LTDA	ORIGINAL MAQISP-1508P	Declinou	
Rodada		Valor			
Lance Inicial		6.300,00			
1		6.000,00			
Lote: 0001	Item: 0005	MAQUINA DE COSTURA PONTO CORRENTE	Marca/Modelo:	Quantidade: 2,00	
Fornecedor	585770	KOBEST COMÉRCIO DE MÁQUINAS DE COSTURA LTDA	WESTMANW-883 DC/E	Vencedor	
Rodada		Valor			
Lance Inicial		5.100,00			
1		4.600,00			
2		4.300,00			
3		3.900,00			
4		3.700,00			
5		3.600,00			
6		3.500,00			
7		3.400,00			
8		3.300,00			
Fornecedor	585773	LETICIA CAMOLES! BAGÃO SILVA - EPP	MAFRAN SPECIALMS-0058-3PL	Declinou	
Rodada		Valor			
Lance Inicial		4.800,00			
1		4.550,00			
2		4.250,00			
3		3.850,00			
4		3.650,00			
5		3.550,00			
6		3.450,00			
7		3.350,00			
Fornecedor	585780	MARTINEZ & CARVALHO LTDA	ORIGINAL MAQISP-LH3830	Declinou	
Rodada		Valor			
Lance Inicial		4.800,00			
1		4.500,00			
2		4.100,00			
Lote: 0001	Item: 0006	MAQUINA DE COSTURA RETA ELETRÔNICA	Marca/Modelo:	Quantidade: 10,00	
Fornecedor	585770	KOBEST COMÉRCIO DE MÁQUINAS DE COSTURA LTDA	WESTMANW-2 DC4E	Vencedor	
Rodada		Valor			
Lance Inicial		3.800,00			
1		3.700,00			



Município de Santo Antonio do Sudoeste - 2021

Relatorio de Lances dos Fornecedores

Pregão 103/2021

000318

Equipário

Página:3

Objeto: Aquisição de Maquinas de Costuras industriais, em atendimento as demandas da Sec

2	3.600,00			
3	3.450,00			
Fornecedor 550054	M. C. MORATELLI E MORATELLI LTDA	SANSEISAMQ4		Declinou
Rodada	Valor			
Lance Inicial	4.180,00			
1	3.780,00			
2	3.690,00			
Fornecedor 585773	LETICIA CAMOLESI BAGÃO SILVA - EPP	MAFRAN SPECIALIMS-D5-4		Declinou
Rodada	Valor			
Lance Inicial	4.000,00			
1	3.770,00			
2	3.680,00			
3	3.550,00			
Fornecedor 585780	MARTINEZ & CARVALHO LTDA	ORIGINAL MAQISP-LH9900-D		Declinou
Rodada	Valor			
Lance Inicial	3.890,00			
1	3.750,00			
2	3.670,00			
3	3.500,00			
Lote: 0001 Item: 0007	MAQUINA DE LIMPAR FIO 2 CABEÇAS	Marca/Modelo:	Quantidade: 2,00	
Fornecedor 585770	KOBEST COMÉRCIO DE MÁQUINAS DE COSTURA LTDA	WESTMANIWE 100/2DC		Vencedor
Rodada	Valor			
Lance Inicial	3.100,00			
1	2.700,00			
2	2.600,00			
Fornecedor 5689	ALDOIR DE BAIROS- ME	SUN SPECIALISSH-106-2E		Declinou
Rodada	Valor			
Lance Inicial	3.264,00			
1	2.880,00			
Fornecedor 585780	MARTINEZ & CARVALHO LTDA	ORIGINAL MAQISP-LM-MAF		Declinou
Rodada	Valor			
Lance Inicial	2.980,00			
1	2.650,00			
Lote: 0001 Item: 0008	MAQUINA FECHADEIRA DE BRAÇO 3 AGULHAS COM CATRACA	Marca/Modelo:	Quantidade: 1,00	
Fornecedor 585770	KOBEST COMÉRCIO DE MÁQUINAS DE COSTURA LTDA	WESTMANIW-2298-M		Vencedor
Rodada	Valor			
Lance Inicial	7.200,00			
1	6.900,00			
2	6.500,00			
3	6.200,00			
Fornecedor 550054	M. C. MORATELLI E MORATELLI LTDA	ZOJEZJ928PL		Declinou
Rodada	Valor			
Lance Inicial	10.900,00			
Fornecedor 585773	LETICIA CAMOLESI BAGÃO SILVA - EPP	MAFRAN SPECIALIMS-928XH-		Declinou
Rodada	Valor			
Lance Inicial	8.500,00			
1	7.000,00			
2	6.800,00			
3	6.300,00			
Lote: 0001 Item: 0009	MAQUINA FUSIONADEIRA PARA ENTRETELA 45CM	Marca/Modelo:	Quantidade: 1,00	
Fornecedor 585776	COMERCIAL DE MAQUINAS UNIAO LTDA - EPP	TYPICALIGZ450CS		Vencedor
Rodada	Valor			
Lance Inicial	15.900,00			
1	15.750,00			
2	15.500,00			
3	15.400,00			
4	15.100,00			
Fornecedor 5689	ALDOIR DE BAIROS- ME	ZUSPERFP200-3000		Declinou
Rodada	Valor			
Lance Inicial	15.850,00			
1	15.740,00			
2	15.490,00			
3	15.395,00			
Fornecedor 585770	KOBEST COMÉRCIO DE MÁQUINAS DE COSTURA LTDA	WESTMANIW-450CS/MS		Declinou
Rodada	Valor			
Lance Inicial	15.900,00			
1	15.800,00			



Município de Santo Antonio do Sudoeste - 2021

Relatorio de Lances dos Fornecedores

Pregão 103/2021

000319

Equiplano Página:4

Objeto: Aquisição de Maquinas de Costuras industriais, em atendimento as demandas da Sec

2	15.600,00
3	15.450,00
4	15.200,00

Lote: 0001	Item: 0010	MAQUINA INTERLOCK BITOLA LARGA DIRECTDRIVE	Marca/Modelo:	Quantidade:	2,00
Fornecedor	585776	COMERCIAL DE MAQUINAS UNIAO LTDA - EPP	TYPICALIGN895D		Vencedor
Rodada		Valor			
Lance Inicial		6.500,00			
1		6.500,00			
Fornecedor	550054	M.C. MORATELLI E MORATELLI LTDA	JACKJK798DI-5-A04/435		Declinou
Rodada		Valor			
Lance Inicial		9.300,00			
Fornecedor	585773	LETICIA CAMOLESI BAGÃO SILVA - EPP	MAFRAN SPECIALMS-5200-		Declinou
Rodada		Valor			
Lance Inicial		8.500,00			

Lote: 0001	Item: 0011	MAQUINA INTERLOCK TRANSPORTE SUPERIOR DIRECT DRIVE	Marca/Modelo:	Quantidade:	2,00
Fornecedor	585773	LETICIA CAMOLESI BAGÃO SILVA - EPP	MAFRAN SPECIALMS-757F-AT		Vencedor
Rodada		Valor			
Lance Inicial		3.500,00			
1		3.500,00			
Fornecedor	585780	MARTINEZ & CARVALHO LTDA	ORIGINAL MAQISP-95 DH		Declinou
Rodada		Valor			
Lance Inicial		4.850,00			

Lote: 0001	Item: 0012	MAQUINA ORVELOCK DIRECTDRIVE	Marca/Modelo:	Quantidade:	2,00
Fornecedor	585770	KOBEST COMÉRCIO DE MÁQUINAS DE COSTURA LTDA	SILVER-STARIS-838/E BI		Vencedor
Rodada		Valor			
Lance Inicial		2.950,00			
1		2.900,00			
2		2.800,00			
Fornecedor	585773	LETICIA CAMOLESI BAGÃO SILVA - EPP	MAFRAN SPECIALMS-737AT		Declinou
Rodada		Valor			
Lance Inicial		3.400,00			
Fornecedor	585776	COMERCIAL DE MAQUINAS UNIAO LTDA - EPP	TYPICALIGN793D		Declinou
Rodada		Valor			
Lance Inicial		3.800,00			
1		2.940,00			
2		2.890,00			

Lote: 0001	Item: 0013	MAQUINA PONTO CAVALO	Marca/Modelo:	Quantidade:	1,00
Fornecedor	585770	KOBEST COMÉRCIO DE MÁQUINAS DE COSTURA LTDA	WESTMANIW-890		Vencedor
Rodada		Valor			
Lance Inicial		3.800,00			
1		3.600,00			
Fornecedor	5689	ALDOIR DE BAIROS- ME	SUN SPECIALISSH3800-3D		Declinou
Rodada		Valor			
Lance Inicial		5.330,00			
Fornecedor	585773	LETICIA CAMOLESI BAGÃO SILVA - EPP	MAFRAN SPECIALMS-0058-3		Declinou
Rodada		Valor			
Lance Inicial		4.700,00			
1		3.750,00			

Lote: 0001	Item: 0014	MAQUINA PONTO CORRENTE 03 AGULHAS PLANA	Marca/Modelo:	Quantidade:	1,00
Fornecedor	585770	KOBEST COMÉRCIO DE MÁQUINAS DE COSTURA LTDA	WESTMANIW-883 PDC/E		Vencedor
Rodada		Valor			
Lance Inicial		4.980,00			
1		4.700,00			
2		4.600,00			
3		4.500,00			
4		4.300,00			
5		4.100,00			
6		3.900,00			
7		3.700,00			
8		3.600,00			
Fornecedor	5689	ALDOIR DE BAIROS- ME	SUN SPECIALISSH3800-3P-D		Declinou
Rodada		Valor			
Lance Inicial		5.572,00			
1		4.970,00			
Fornecedor	585773	LETICIA CAMOLESI BAGÃO SILVA - EPP	MAFRAN SPECIALMS-0058-3PL-		Declinou
Rodada		Valor			
Lance Inicial		5.000,00			



Município de Santo Antonio do Sudoeste - 2021

Relatorio de Lances dos Fornecedores

Pregão 103/2021

000320

Página:5

Objeto: Aquisição de Maquinas de Costuras industriais, em atendimento as demandas da Sec

1	4.960,00
2	4.690,00
3	4.550,00
4	4.450,00
5	4.200,00
6	4.000,00
7	3.800,00
8	3.650,00

Lote: 0001	Item: 0015	MAQUINA RETA ELETRONICA COM REFILADOR	Marca/Modelo:	Quantidade:	1,00
Fornecedor	585773	LETICIA CAMOLESI BAGÃO SILVA - EPP	MAFRAN SPECIALMS-8600JD-4		Vencedor
Rodada		Valor			
Lance Inicial		6.000,00			
1		5.890,00			
2		5.840,00			
3		5.690,00			
4		5.390,00			
5		5.340,00			
6		5.300,00			
7		5.000,00			
8		4.750,00			
Fornecedor	5689	ALDOIR DE BAIROS- ME	SUN SPECIALISS6170M-D4		Declinou
Rodada		Valor			
Lance Inicial		8.238,00			
Fornecedor	585780	MARTINEZ & CARVALHO LTDA	ORIGINAL MAQ\SP-M9520MX -		Declinou
Rodada		Valor			
Lance Inicial		6.280,00			
1		5.900,00			
2		5.850,00			
3		5.700,00			
4		5.400,00			
5		5.350,00			
6		5.310,00			
7		5.200,00			
8		4.780,00			

Lote: 0002	Item: 0001	MAQUINA TRAVETE ELETRONICO	Marca/Modelo:	Quantidade:	1,00
Fornecedor	585776	COMERCIAL DE MAQUINAS UNIAO LTDA - EPP	TYPICALIGT6430D-02		Vencedor
Rodada		Valor			
Lance Inicial		15.500,00			
1		13.100,00			
2		12.600,00			
3		12.300,00			
4		11.500,00			
5		11.400,00			
Fornecedor	585770	KOBEST COMÉRCIO DE MÁQUINAS DE COSTURA LTDA	WESTMANIW-430 D		Declinou
Rodada		Valor			
Lance Inicial		13.200,00			
1		12.700,00			
2		12.400,00			
3		11.800,00			
Fornecedor	585780	MARTINEZ & CARVALHO LTDA	ORIGINAL MAQ\SP-LH430 G		Declinou
Rodada		Valor			
Lance Inicial		14.680,00			
1		12.800,00			
2		12.550,00			
3		11.900,00			
4		11.480,00			

Lote: 0003	Item: 0001	MAQUINA BOLSO EMBUTIDO AUTOMATICA	Marca/Modelo:	Quantidade:	1,00
Fornecedor	585780	MARTINEZ & CARVALHO LTDA	ELLOEL-V587B-58E		Vencedor
Rodada		Valor			
Lance Inicial		146.000,00			
1		128.000,00			
2		125.000,00			
3		124.500,00			
4		123.700,00			
5		123.000,00			
6		122.700,00			
7		122.200,00			



Município de Santo Antonio do Sudoeste - 2021

Relatorio de Lances dos Fornecedores

Pregão 103/2021

000321

Página 6

Objeto: Aquisição de Maquinas de Costuras industriais, em atendimento as demandas da Sec

8	121.900,00
9	119.500,00
10	119.200,00
11	118.900,00
12	117.500,00
13	116.900,00
14	115.500,00
15	115.200,00
16	114.000,00
17	113.000,00
18	112.000,00
19	111.800,00
20	111.000,00
21	110.000,00

Fornecedor 550054 M. C. MORATELLI E MORATELLI LTDA

ELLOIEL V896E

Declinou

Rodada	Valor
Lance Inicial	159.000,00
1	129.000,00
2	127.300,00
3	124.700,00
4	124.000,00
5	123.200,00
6	122.800,00
7	122.300,00
8	122.000,00
9	119.800,00
10	119.400,00
11	119.000,00
12	118.000,00
13	117.200,00
14	116.100,00
15	115.300,00

Fornecedor 585770 KOBEST COMÉRCIO DE MÁQUINAS DE COSTURA LTDA

WESTMANJK-T 5879-68B

Declinou

Rodada	Valor
Lance Inicial	129.200,00
1	127.500,00
2	124.900,00
3	124.450,00
4	123.500,00
5	122.900,00
6	122.500,00
7	122.100,00
8	120.000,00
9	119.450,00
10	119.100,00
11	118.700,00
12	117.300,00
13	116.300,00
14	115.400,00
15	115.000,00
16	113.900,00
17	112.800,00
18	111.900,00
19	111.500,00
20	110.900,00

Lote: 0003 Item: 0002 MAQUINA TRAVETE ELETRONICO Marca/Modelo: Quantidade: 4,00

Fornecedor 585770 KOBEST COMÉRCIO DE MÁQUINAS DE COSTURA LTDA

WESTMANW-430D

Vencedor

Rodada	Valor
Lance Inicial	13.200,00
1	11.300,00

Fornecedor 585776 COMERCIAL DE MAQUINAS UNIAO LTDA - EPP

TYPICALGT6430D-02

Declinou

Rodada	Valor
Lance Inicial	15.500,00
1	11.400,00

Fornecedor 585780 MARTINEZ & CARVALHO LTDA

ORIGINAL MAQ/SP-430 D

Declinou

Rodada	Valor
Lance Inicial	14.600,00



Município de Santo Antonio do Sudoeste - 2021

Relatorio de Lances dos Fornecedores

Pregão 103/2021

000322

Página:7

Objeto: Aquisição de Maquinas de Costuras industriais, em atendimento as demandas da Sec

ELIONETE KUELEM DA SILVA CASTIGLIONI
Pregoeiro

NATALICIA FRANCISCONI PASTÓRIO
Membro

VALDECIR PEREIRA LEITE
Membro

ALDOIR DE BAIROS- ME
ALDOIR DE BAIROS

KOBEST COMERCIO DE MÁQUINAS DE COSTURA LTDA
JOSÉ CARLOS DOMINGUES LENS

LETICIA CAMOLESI BAGÃO SILVA - EPP
LEONIDAS FABIANO SILVA

COMERCIAL DE MAQUINAS UNIAO LTDA - EPP
FELIPE ALMEIDA GUERRA

MARTINEZ & CARVALHO LTDA
SIDIRLEI MARCOS MARTINEZ

M.C. MORATELLI E MORATELLI LTDA
MAURICI MORATELLI



Município de Santo Antonio do Sudoeste - 2021

Relação de Participantes

Pregão 103/2021

000323

Página:1

Equiparar

Código	CNPJ/CPF	Fornecedor	Status
Fornecedores não enquadrados na lei complementar nº123/2006			
585776-7	43.157.023/0001-17	COMERCIAL DE MAQUINAS UNIAO LTDA - EPP	Classificado
Qtde de fornecedores: 001			
Fornecedores enquadrados na lei complementar nº123/2006			
5689-8	07.302.410/0001-36	ALDOIR DE BAIROS- ME	Habilitado
550054-1	72.332.984/0001-19	M.C. MORATELLI E MORATELLI LTDA	Classificado
585770-8	41.300.867/0001-40	KOBEST COMÉRCIO DE MÁQUINAS DE COSTURA LTDA	Classificado
585773-2	12.807.382/0001-49	LETICIA CAMOLESI BAGÃO SILVA - EPP	Classificado
585780-5	10.534.348/0001-12	MARTINEZ & CARVALHO LTDA	Classificado
Qtde de fornecedores: 005			
Qtde total de fornecedores: 006			



Município de Santo Antonio do Sudoeste - 21

Classificação por Fornecedor

Pregão 103/2021

Equiplano

Página:2

Item	Produto/Serviço	UN.	Quantidade	Status	Marca	Modelo	Preço Unitário	Preço Total	Sel		
Lote 001 - Lote 001- EXCLUSIVA ME/EPP									11.750,00		
011	18608 MAQUINA INTERLOCK TRANSPORTE SUPERIOR DIRECT DRIVE	UN	2,00	Classificado	MAFRAN SPECIAL	MS-757F-AT	3.500,00	7.000,00	*		
015	18610 MAQUINA RETA ELETRONICA COM REFILADOR	UN	1,00	Classificado	MAFRAN SPECIAL	MS-8600JD-4	4.750,00	4.750,00	*		
Fornecedor: 585780-5 MARTINEZ & CARVALHO LTDA							CNPJ: 10.534.348/0001-12		Telefone: 4430561308	Status: Classificado	120.700,00
Email: marcospiumaquinas@gmail.com											
Representante: 585781-3 SIDIRLEI MARCOS MARTINEZ											
Lote 001 - Lote 001- EXCLUSIVA ME/EPP									10.700,00		
002	18621 MAQUINA CASEADEIRA RETA DIRECTDRIVE	UN	1,00	Classificado	ORIGINAL MAQ	SP-782-D	10.700,00	10.700,00	*		
Lote 003 - Lote 003- AMPLA CONCORENCIA									110.000,00		
001	18618 MAQUINA BOLSO EMBUTIDO AUTOMATICA	UN	1,00	Classificado	ELLO	EL-V5878-58E	110.000,00	110.000,00	*		
VALOR TOTAL:							325.030,00				

Handwritten signature

00324



Município de Santo Antonio do Sudoeste - 2021
Classificação por Fornecedor
Pregão 103/2021

Item	Produto/Serviço	UN.	Quantidade	Status	Marca	Modelo	Preço Unitário	Preço Total	Sel
Fornecedor: 5689-8 ALDOIR DE BAIROS- ME Email: aldoirdebairros@hotmail.com Representante: 558051-0 ALDOIR DE BAIROS				Status: Habilitado				1.880,00	
Lote 001 - Lote 001- EXCLUSIVA ME/EPP								1.880,00	
003	18606 MAQUINA CORTE 8"	UN	1,00	Classificado	SUN SPECIAL	SSH-B-750W	1.880,00	1.880,00	*
Fornecedor: 585776-7 COMERCIAL DE MAQUINAS UNIAO LTDA - EPP Email: licitacao@maquinasuniao.com.br Representante: 585779-1 FELLIPE ALMEIDA GUERRA				Status: Classificado				44.900,00	
Lote 001 - Lote 001- EXCLUSIVA ME/EPP								33.500,00	
004	18613 MAQUINA CÔS SARJA 04 AGULHAS COM FALHA PONTO	UN	1,00	Classificado	SÉWTEX	KW4504PM	5.400,00	5.400,00	*
009	18619 MAQUINA FUSIONADEIRA PARA ENTRETELA 45CM	UN	1,00	Classificado	TYPICAL	GZ450CS	15.100,00	15.100,00	*
010	18622 MAQUINA INTERLOCK BITOLA LARGA DIRECTDRIVE	UN	2,00	Classificado	TYPICAL	GN895D	6.500,00	13.000,00	*
Lote 002 - Lote 002- COTA 25% EXCLUSIVA ME/EPP								11.400,00	
001	18617 MAQUINA TRAVETE ELETRONICO	UN	1,00	Classificado	TYPICAL	GT6430D-02	11.400,00	11.400,00	*
Fornecedor: 585770-8 KOBEST COMÉRCIO DE MÁQUINAS DE COSTURA LTDA Email: LICITACAOKOBEST@GMAIL.COM Representante: 585772-4 JOSÉ CARLOS DOMINGUES LENS				Status: Classificado				145.800,00	
Lote 001 - Lote 001- EXCLUSIVA ME/EPP								100.600,00	
001	18612 MAQUINA CASEADEIRA DE OLHO ELETRONICA	UN	1,00	Classificado	WESTMAN	W-982-2	35.300,00	35.300,00	*
005	18616 MAQUINA DE COSTURA PONTO CORRENTE	UN	2,00	Classificado	WESTMAN	W-883 DC/E	3.300,00	6.600,00	*
006	18607 MAQUINA DE COSTURA RETA ELETRÔNICA	UN	10,00	Classificado	WESTMAN	W-2 DC4/E	3.450,00	34.500,00	*
007	18620 MAQUINA DE LIMPAR FIO 2 CABEÇAS	UN	2,00	Classificado	WESTMAN	WE 100/2DC	2.600,00	5.200,00	*
008	18611 MAQUINA FECHADEIRA DE BRAÇO 3 AGULHAS COM CATRACA	UN	1,00	Classificado	WESTMAN	W-2298-M	6.200,00	6.200,00	*
012	18609 MAQUINA ORVELOCK DIRECTDRIVE	UN	2,00	Classificado	SILVER-STAR	S-838/E BI	2.800,00	5.600,00	*
013	18615 MAQUINA PONTO CAVALO	UN	1,00	Classificado	WESTMAN	W-890	3.600,00	3.600,00	*
014	18614 MAQUINA PONTO CORRENTE 03 AGULHAS PLANA	UN	1,00	Classificado	WESTMAN	W-883 PDC/E	3.600,00	3.600,00	*
Lote 003 - Lote 003- AMPLA CONCORENCIA								45.200,00	
002	18617 MAQUINA TRAVETE ELETRONICO	UN	4,00	Classificado	WESTMAN	W-430D	11.300,00	45.200,00	*
Fornecedor: 585773-2 LETICIA CAMOLESI BAGÃO SILVA - EPP Email: licitacao@mafran1.com.br Representante: 585775-9 LEONIDAS FABIANO SILVA				Status: Classificado				11.750,00	

[Handwritten signatures and stamps]
10325



Município de Santo Antonio do Sudoeste - 2021

Classificação por item

Pregão 103/2021

000326

Equiplano

14-11-51

Página:3

Fornecedor	CNPJ/CPF	Status	Marca	Preço Unitário
585773-2 LETICIA CAMOLESI BAGÃO SILVA - EPP	12.807.382/0001-49	Classificado	WESTIMAM	190.000,00
5689-8 ALDOIR DE BAIRROS- ME	07.302.410/0001-36	Classificado	DURKOPP ADLER	190.000,00
Item 002: 18617 MAQUINA TRAVETE ELETRONICO				
585770-8 KOBEST COMÉRCIO DE MÁQUINAS DE COSTURA LTDA	41.300.867/0001-40	Classificado	WESTMAN	11.300,00
585776-7 COMERCIAL DE MAQUINAS UNIAO LTDA - EPP	43.157.023/0001-17	Classificado	TYPICAL	11.400,00
585780-5 MARTINEZ & CARVALHO LTDA	10.534.348/0001-12	Classificado	ORIGINAL MAQ	14.600,00
585773-2 LETICIA CAMOLESI BAGÃO SILVA - EPP	12.807.382/0001-49	Classificado	MAFRAN SPECIAL	16.000,00
550054-1 M.C. MORATELLI E MORATELLI LTDA	72.332.984/0001-19	Classificado	SANSEI	16.300,00
5689-8 ALDOIR DE BAIRROS- ME	07.302.410/0001-36	Classificado	SUN SPECIAL	17.340,00

Qtde. itens desertos : 000

Qtde. itens frustrados : 000



Município de Santo Antonio do Sudoeste - 2021

Classificação por item

Pregão 103/2021

000327

Página:2

Fornecedor	CNPJ/CPF	Status	Marca	Preço Unitário	
Item 009: 18619 MAQUINA FUSIONADEIRA PARA ENTRETELA 45CM					
585776-7	COMERCIAL DE MAQUINAS UNIAO LTDA - EPP	43.157.023/0001-17	Classificado	TYPICAL	15.100,00
585770-8	KOBEST COMÉRCIO DE MÁQUINAS DE COSTURA LTDA	41.300.867/0001-40	Classificado	WESTMAN	15.200,00
5689-8	ALDOIR DE BAIRROS- ME	07.302.410/0001-36	Classificado	ZUSPER	15.395,00
Item 010: 18622 MAQUINA INTERLOCK BITOLA LARGA DIRECTDRIVE					
585776-7	COMERCIAL DE MAQUINAS UNIAO LTDA - EPP	43.157.023/0001-17	Classificado	TYPICAL	6.500,00
585773-2	LETICIA CAMOLESI BAGÃO SILVA - EPP	12.807.382/0001-49	Classificado	MAFRAN SPECIAL	8.500,00
550054-1	M.C. MORATELLI E MORATELLI LTDA	72.332.984/0001-19	Classificado	JACK	9.300,00
585780-5	MARTINEZ & CARVALHO LTDA	10.534.348/0001-12	Classificado	ORIGINAL MAQ	10.100,00
Item 011: 18608 MAQUINA INTERLOCK TRANSPORTE SUPERIOR DIRECT DRIVE					
585773-2	LETICIA CAMOLESI BAGÃO SILVA - EPP	12.807.382/0001-49	Classificado	MAFRAN SPECIAL	3.500,00
585780-5	MARTINEZ & CARVALHO LTDA	10.534.348/0001-12	Classificado	ORIGINAL MAQ	4.850,00
Item 012: 18609 MAQUINA ORVELOCK DIRECTDRIVE					
585770-8	KOBEST COMÉRCIO DE MÁQUINAS DE COSTURA LTDA	41.300.867/0001-40	Classificado	SILVER-STAR	2.800,00
585776-7	COMERCIAL DE MAQUINAS UNIAO LTDA - EPP	43.157.023/0001-17	Classificado	TYPICAL	2.890,00
585773-2	LETICIA CAMOLESI BAGÃO SILVA - EPP	12.807.382/0001-49	Classificado	MAFRAN SPECIAL	3.400,00
585780-5	MARTINEZ & CARVALHO LTDA	10.534.348/0001-12	Classificado	ORIGINAL MAQ	3.850,00
5689-8	ALDOIR DE BAIRROS- ME	07.302.410/0001-36	Classificado	SUN SPECIAL	4.000,00
550054-1	M.C. MORATELLI E MORATELLI LTDA	72.332.984/0001-19	Classificado	SUN SPECIAL	4.120,00
Item 013: 18615 MAQUINA PONTO CAVALO					
585770-8	KOBEST COMÉRCIO DE MÁQUINAS DE COSTURA LTDA	41.300.867/0001-40	Classificado	WESTMAN	3.600,00
585773-2	LETICIA CAMOLESI BAGÃO SILVA - EPP	12.807.382/0001-49	Classificado	MAFRAN SPECIAL	3.750,00
5689-8	ALDOIR DE BAIRROS- ME	07.302.410/0001-36	Classificado	SUN SPECIAL	5.330,00
585776-7	COMERCIAL DE MAQUINAS UNIAO LTDA - EPP	43.157.023/0001-17	Classificado	SEWTEX	5.600,00
550054-1	M.C. MORATELLI E MORATELLI LTDA	72.332.984/0001-19	Classificado	NISEW	5.665,00
Item 014: 18614 MAQUINA PONTO CORRENTE 03 AGULHAS PLANA					
585770-8	KOBEST COMÉRCIO DE MÁQUINAS DE COSTURA LTDA	41.300.867/0001-40	Classificado	WESTMAN	3.600,00
585773-2	LETICIA CAMOLESI BAGÃO SILVA - EPP	12.807.382/0001-49	Classificado	MAFRAN SPECIAL	3.650,00
5689-8	ALDOIR DE BAIRROS- ME	07.302.410/0001-36	Classificado	SUN SPECIAL	4.970,00
585776-7	COMERCIAL DE MAQUINAS UNIAO LTDA - EPP	43.157.023/0001-17	Classificado	SEWTEX	5.800,00
Item 015: 18610 MAQUINA RETA ELETRONICA COM REFILADOR					
585773-2	LETICIA CAMOLESI BAGÃO SILVA - EPP	12.807.382/0001-49	Classificado	MAFRAN SPECIAL	4.750,00
585780-5	MARTINEZ & CARVALHO LTDA	10.534.348/0001-12	Classificado	ORIGINAL MAQ	4.780,00
5689-8	ALDOIR DE BAIRROS- ME	07.302.410/0001-36	Classificado	SUN SPECIAL	8.238,00
550054-1	M.C. MORATELLI E MORATELLI LTDA	72.332.984/0001-19	Classificado	SANSEI	8.300,00
585776-7	COMERCIAL DE MAQUINAS UNIAO LTDA - EPP	43.157.023/0001-17	Classificado	SEWTEX	8.500,00
Lote 002 - Lote 002- COTA 25% EXCLUSIVA ME/EPP					
Item 001: 18617 MAQUINA TRAVETE ELETRONICO					
585776-7	COMERCIAL DE MAQUINAS UNIAO LTDA - EPP	43.157.023/0001-17	Classificado	TYPICAL	11.400,00
585780-5	MARTINEZ & CARVALHO LTDA	10.534.348/0001-12	Classificado	ORIGINAL MAQ	11.480,00
585770-8	KOBEST COMÉRCIO DE MÁQUINAS DE COSTURA LTDA	41.300.867/0001-40	Classificado	WESTMAN	11.800,00
585773-2	LETICIA CAMOLESI BAGÃO SILVA - EPP	12.807.382/0001-49	Classificado	MAFRAN SPECIAL	16.000,00
550054-1	M.C. MORATELLI E MORATELLI LTDA	72.332.984/0001-19	Classificado	SANSEI	16.300,00
5689-8	ALDOIR DE BAIRROS- ME	07.302.410/0001-36	Classificado	SUN SPECIAL	17.340,00
Lote 003 - Lote 003- AMPLA CONCORENCIA					
Item 001: 18618 MAQUINA BOLSO EMBUTIDO AUTOMATICA					
585780-5	MARTINEZ & CARVALHO LTDA	10.534.348/0001-12	Classificado	ELLO	110.000,00
585770-8	KOBEST COMÉRCIO DE MÁQUINAS DE COSTURA LTDA	41.300.867/0001-40	Classificado	WESTMAN	110.900,00
550054-1	M.C. MORATELLI E MORATELLI LTDA	72.332.984/0001-19	Classificado	ELLO	115.300,00
585776-7	COMERCIAL DE MAQUINAS UNIAO LTDA - EPP	43.157.023/0001-17	Classificado	TYPICAL	165.000,00



Município de Santo Antonio do Sudoeste - 2021

Classificação por item

Pregão 103/2021

000328

14-11-51

Página:1

Fornecedor	CNPJ/CPF	Status	Marca	Preço Unitário	
Lote 001 - Lote 001- EXCLUSIVA ME/EPP					
Item 001: 18612 MAQUINA CASEADEIRA DE OLHO ELETRONICA					
585770-8	KOBEST COMÉRCIO DE MÁQUINAS DE COSTURA LTDA	41.300.867/0001-40	Classificado	WESTMAN	35.300,00
585773-2	LETICIA CAMOLESI BAGÃO SILVA - EPP	12.807.382/0001-49	Classificado	MAFRAN SPECIAL	35.500,00
585780-5	MARTINEZ & CARVALHO LTDA	10.534.348/0001-12	Classificado	ORIGINAL MAQ	36.500,00
550054-1	M.C. MORATELLI E MORATELLI LTDA	72.332.984/0001-19	Classificado	JACK	48.900,00
585776-7	COMERCIAL DE MAQUINAS UNIAO LTDA - EPP	43.157.023/0001-17	Classificado	TYPICAL	52.000,00
5689-8	ALDOIR DE BAIRROS- ME	07.302.410/0001-36	Classificado	SUN SPECIAL	55.600,00
Item 002: 18621 MAQUINA CASEADEIRA RETA DIRECTDRIVE					
585780-5	MARTINEZ & CARVALHO LTDA	10.534.348/0001-12	Classificado	ORIGINAL MAQ	10.700,00
585776-7	COMERCIAL DE MAQUINAS UNIAO LTDA - EPP	43.157.023/0001-17	Classificado	SEWTEX	10.800,00
550054-1	M.C. MORATELLI E MORATELLI LTDA	72.332.984/0001-19	Classificado	SUN SPECIAL	11.300,00
585770-8	KOBEST COMÉRCIO DE MÁQUINAS DE COSTURA LTDA	41.300.867/0001-40	Classificado	WESTMAN	18.900,00
5689-8	ALDOIR DE BAIRROS- ME	07.302.410/0001-36	Classificado	SUN SPECIAL	19.040,00
585773-2	LETICIA CAMOLESI BAGÃO SILVA - EPP	12.807.382/0001-49	Classificado	MAFRAN SPECIAL	19.059,00
Item 003: 18606 MAQUINA CORTE 8"					
5689-8	ALDOIR DE BAIRROS- ME	07.302.410/0001-36	Classificado	SUN SPECIAL	1.880,00
585780-5	MARTINEZ & CARVALHO LTDA	10.534.348/0001-12	Classificado	ORIGINAL MAQ	1.870,00
585770-8	KOBEST COMÉRCIO DE MÁQUINAS DE COSTURA LTDA	41.300.867/0001-40	Classificado	WESTMAN	2.000,00
585773-2	LETICIA CAMOLESI BAGÃO SILVA - EPP	12.807.382/0001-49	Classificado	MAFRAN SPECIAL	2.800,00
Item 004: 18613 MAQUINA CÔS SARJA 04 AGULHAS COM FALHA PONTO					
585776-7	COMERCIAL DE MAQUINAS UNIAO LTDA - EPP	43.157.023/0001-17	Classificado	SEWTEX	5.400,00
585773-2	LETICIA CAMOLESI BAGÃO SILVA - EPP	12.807.382/0001-49	Classificado	MAFRAN SPECIAL	5.450,00
585780-5	MARTINEZ & CARVALHO LTDA	10.534.348/0001-12	Classificado	ORIGINAL MAQ	6.000,00
550054-1	M.C. MORATELLI E MORATELLI LTDA	72.332.984/0001-19	Classificado	NISEW	7.600,00
Item 005: 18616 MAQUINA DE COSTURA PONTO CORRENTE					
585770-8	KOBEST COMÉRCIO DE MÁQUINAS DE COSTURA LTDA	41.300.867/0001-40	Classificado	WESTMAN	3.300,00
585773-2	LETICIA CAMOLESI BAGÃO SILVA - EPP	12.807.382/0001-49	Classificado	MAFRAN SPECIAL	3.350,00
585780-5	MARTINEZ & CARVALHO LTDA	10.534.348/0001-12	Classificado	ORIGINAL MAQ	4.100,00
585776-7	COMERCIAL DE MAQUINAS UNIAO LTDA - EPP	43.157.023/0001-17	Classificado	SEWTEX	5.800,00
5689-8	ALDOIR DE BAIRROS- ME	07.302.410/0001-36	Classificado	SUN SPECIAL	5.830,00
550054-1	M.C. MORATELLI E MORATELLI LTDA	72.332.984/0001-19	Classificado	NISEW	6.150,00
Item 006: 18607 MAQUINA DE COSTURA RETA ELETRÔNICA					
585770-8	KOBEST COMÉRCIO DE MÁQUINAS DE COSTURA LTDA	41.300.867/0001-40	Classificado	WESTMAN	3.450,00
585780-5	MARTINEZ & CARVALHO LTDA	10.534.348/0001-12	Classificado	ORIGINAL MAQ	3.500,00
585773-2	LETICIA CAMOLESI BAGÃO SILVA - EPP	12.807.382/0001-49	Classificado	MAFRAN SPECIAL	3.550,00
550054-1	M.C. MORATELLI E MORATELLI LTDA	72.332.984/0001-19	Classificado	SANSEI	3.690,00
5689-8	ALDOIR DE BAIRROS- ME	07.302.410/0001-36	Classificado	SUN SPECIAL	4.186,00
585776-7	COMERCIAL DE MAQUINAS UNIAO LTDA - EPP	43.157.023/0001-17	Classificado	SEWTEX	4.200,00
Item 007: 18620 MAQUINA DE LIMPAR FIO 2 CABEÇAS					
585770-8	KOBEST COMÉRCIO DE MÁQUINAS DE COSTURA LTDA	41.300.867/0001-40	Classificado	WESTMAN	2.600,00
585780-5	MARTINEZ & CARVALHO LTDA	10.534.348/0001-12	Classificado	ORIGINAL MAQ	2.650,00
5689-8	ALDOIR DE BAIRROS- ME	07.302.410/0001-36	Classificado	SUN SPECIAL	2.880,00
550054-1	M.C. MORATELLI E MORATELLI LTDA	72.332.984/0001-19	Classificado	LANMAX	3.300,00
585776-7	COMERCIAL DE MAQUINAS UNIAO LTDA - EPP	43.157.023/0001-17	Classificado	SEWTEX	3.400,00
585773-2	LETICIA CAMOLESI BAGÃO SILVA - EPP	12.807.382/0001-49	Classificado	LANMAX	3.421,33
Item 008: 18611 MAQUINA FECHADEIRA DE BRAÇO 3 AGULHAS COM CATRACA					
585770-8	KOBEST COMÉRCIO DE MÁQUINAS DE COSTURA LTDA	41.300.867/0001-40	Classificado	WESTMAN	6.200,00
585773-2	LETICIA CAMOLESI BAGÃO SILVA - EPP	12.807.382/0001-49	Classificado	MAFRAN SPECIAL	6.300,00
550054-1	M.C. MORATELLI E MORATELLI LTDA	72.332.984/0001-19	Classificado	ZOJE	10.900,00
585780-5	MARTINEZ & CARVALHO LTDA	10.534.348/0001-12	Classificado	ELLO	10.980,00
585776-7	COMERCIAL DE MAQUINAS UNIAO LTDA - EPP	43.157.023/0001-17	Classificado	SEWTEX	11.000,00
5689-8	ALDOIR DE BAIRROS- ME	07.302.410/0001-36	Classificado	SUN SPECIAL	11.866,00



Município de Santo Antonio do Sudoeste - 21

Mapa da Licitação

Pregão 103/2021

Equipário

Página 2

Data abertura: 28/09/2021

Data julgamento: 28/09/2021

Data homologação:

Produto	UN.	Quantidade	CNPJ: 43.157.023/0001-17		CNPJ: 10.534.348/0001-12		
			Preço	Marca	Preço	Marca	
Lote 001 - Lote 001- EXCLUSIVA ME/EPP							
001	MAQUINA CASEADEIRA DE OLHO	UN	1,00	52.000,00	TYPICAL	36.500,00	ORIGINAL MAQ
002	MAQUINA CASEADEIRA RETA	UN	1,00	10.800,00	SEWTEX	10.700,00 *	ORIGINAL MAQ
003	MAQUINA CORTE 8"	UN	1,00	0,00		1.870,00	ORIGINAL MAQ
004	MAQUINA CÓS SARJA 04 AGULHAS COM FA	UN	1,00	5.400,00 *	SEWTEX	6.000,00	ORIGINAL MAQ
005	MAQUINA DE COSTURA PONTO	UN	2,00	5.800,00	SEWTEX	4.100,00	ORIGINAL MAQ
006	MAQUINA DE COSTURA RETA	UN	10,00	4.200,00	SEWTEX	3.500,00	ORIGINAL MAQ
007	MAQUINA DE LIMPAR FIO 2 CABEÇAS	UN	2,00	3.400,00	SEWTEX	2.650,00	ORIGINAL MAQ
008	MAQUINA FECHADEIRA DE BRAÇO 3	UN	1,00	11.000,00	SEWTEX	10.980,00	ELLO
009	MAQUINA FUSIONADEIRA PARA	UN	1,00	15.100,00 *	TYPICAL		
010	MAQUINA INTERLOCK BITOLA LARGA DIRE	UN	2,00	6.500,00 *	TYPICAL	10.100,00	ORIGINAL MAQ
011	MAQUINA INTERLOCK TRANSPORTE	UN	2,00	0,00		4.850,00	ORIGINAL MAQ
012	MAQUINA ORVELOCK DIRECTDRIVE	UN	2,00	2.890,00	TYPICAL	3.850,00	ORIGINAL MAQ
013	MAQUINA PONTO CAVALO	UN	1,00	5.600,00	SEWTEX		
014	MAQUINA PONTO CORRENTE 03 AGULHAS	UN	1,00	5.800,00	SEWTEX		
015	MAQUINA RETA ELETROICA COM	UN	1,00	8.500,00	SEWTEX	4.780,00	ORIGINAL MAQ
Lote 002 - Lote 002- COTA 25% EXCLUSIVA ME/EPP							
001	MAQUINA TRAVETE ELETROICO	UN	1,00	11.400,00 *	TYPICAL	11.480,00	ORIGINAL MAQ
Lote 003 - Lote 003- AMPLA CONCORENCIA							
001	MAQUINA BOLSO EMBUTIDO AUTOMATICA	UN	1,00	165.000,00	TYPICAL	110.000,00 *	ELLO
002	MAQUINA TRAVETE ELETROICO	UN	4,00	11.400,00	TYPICAL	14.600,00	ORIGINAL MAQ
TOTAL GERAL DO FORNECEDOR							
TOTAL GANHO PELO FORNECEDOR				44.900,00		120.700,00	

CNPJ: 43.157.023/0001-17 - COMERCIAL DE MAQUINAS UNIAO LTDA - EPP

CNPJ: 10.534.348/0001-12 - MARTINEZ & CARVALHO LTDA

FRU - Frustrado DES - Deserto EMP - Empate EME - Empate ME

Emitido por: ELIONETE KUELEM DA SILVA CASTIGLIONI, na versão: 5528 b

28/09/2021 10:54:40

000323



Município de Santo Antonio do Sudoeste - 21

Mapa da Licitação

Pregão 103/2021

Equipiano

Página: 1

Data abertura: 28/09/2021

Data julgamento: 28/09/2021

Data homologação:

Produto	UN.	Quantidade	CNPJ: 07.302.410/0001-36		CNPJ: 72.332.984/0001-19		CNPJ: 41.300.867/0001-40		CNPJ: 12.807.382/0001-49		
			Preço	Marca	Preço	Marca	Preço	Marca	Preço	Marca	
Lote 001 - Lote 001- EXCLUSIVA ME/EPP											
001	MAQUINA CASEADEIRA DE OLHO	UN	1,00	55.600,00	SUN SPECIAL	48.900,00	JACK	35.300,00 *	WESTMAN	35.500,00	MAFRAN SPECIAL
002	MAQUINA CASEADEIRA RETA	UN	1,00	19.040,00	SUN SPECIAL	11.300,00	SUN SPECIAL	18.900,00	WESTMAN	19.059,00	MAFRAN SPECIAL
003	MAQUINA CORTE 8"	UN	1,00	1.880,00 *	SUN SPECIAL		SEM COTAÇÃO	2.000,00	WESTMAN	2.800,00	MAFRAN SPECIAL
004	MAQUINA CÔS SARJA 04 AGULHAS COM FA	UN	1,00	0,00		7.600,00	NISEW			5.450,00	MAFRAN SPECIAL
005	MAQUINA DE COSTURA PONTO	UN	2,00	5.830,00	SUN SPECIAL	6.150,00	NISEW	3.300,00 *	WESTMAN	3.350,00	MAFRAN SPECIAL
006	MAQUINA DE COSTURA RETA	UN	10,00	4.186,00	SUN SPECIAL	3.690,00	SANSEI	3.450,00 *	WESTMAN	3.550,00	MAFRAN SPECIAL
007	MAQUINA DE LIMPAR FIO 2 CABEÇAS	UN	2,00	2.880,00	SUN SPECIAL	3.300,00	LANMAX	2.600,00 *	WESTMAN	3.421,33	LANMAX
008	MAQUINA FECHADEIRA DE BRAÇO 3	UN	1,00	11.866,00	SUN SPECIAL	10.900,00	ZOJE	6.200,00 *	WESTMAN	6.300,00	MAFRAN SPECIAL
009	MAQUINA FUSIONADEIRA PARA	UN	1,00	15.395,00	ZUSPER		SEM COTAÇÃO	15.200,00	WESTMAN		
010	MAQUINA INTERLOCK BITOLA LARGA DIRE	UN	2,00	0,00		9.300,00	JACK			8.500,00	MAFRAN SPECIAL
011	MAQUINA INTERLOCK TRANSPORTE	UN	2,00	0,00			SEM COTAÇÃO			3.500,00 *	MAFRAN SPECIAL
012	MAQUINA ORVELOCK DIRECTDRIVE	UN	2,00	4.000,00	SUN SPECIAL	4.120,00	SUN SPECIAL	2.800,00 *	SILVER-STAR	3.400,00	MAFRAN SPECIAL
013	MAQUINA PONTO CAVALO	UN	1,00	5.330,00	SUN SPECIAL	5.665,00	NISEW	3.600,00 *	WESTMAN	3.750,00	MAFRAN SPECIAL
014	MAQUINA PONTO CORRENTE 03 AGULHAS	UN	1,00	4.970,00	SUN SPECIAL		SEM COTAÇÃO	3.600,00 *	WESTMAN	3.650,00	MAFRAN SPECIAL
015	MAQUINA RETA ELETRONICA COM	UN	1,00	8.238,00	SUN SPECIAL	8.300,00	SANSEI			4.750,00 *	MAFRAN SPECIAL
Lote 002 - Lote 002- COTA 25% EXCLUSIVA ME/EPP											
001	MAQUINA TRAVETE ELETRONICO	UN	1,00	17.340,00	SUN SPECIAL	16.300,00	SANSEI	11.800,00	WESTMAN	16.000,00	MAFRAN SPECIAL
Lote 003 - Lote 003- AMPLA CONCORENCIA											
001	MAQUINA BOLSO EMBUTIDO AUTOMATICA	UN	1,00	190.000,00	DURKOPP ADLER	115.300,00	ELLO	110.900,00	WESTMAN	190.000,00	WESTIMAM
002	MAQUINA TRAVETE ELETRONICO	UN	4,00	17.340,00	SUN SPECIAL	16.300,00	SANSEI	11.300,00 *	WESTMAN	16.000,00	MAFRAN SPECIAL
TOTAL GERAL DO FORNECEDOR											
TOTAL GANHO PELO FORNECEDOR				1.880,00				145.800,00			11.750,00

CNPJ: 07.302.410/0001-36 - ALDOIR DE BAIRROS- ME

CNPJ: 41.300.867/0001-40 - KOBEST COMÉRCIO DE MÁQUINAS DE COSTURA LTDA

CNPJ: 72.332.984/0001-19 - M.C. MORATELLI E MORATELLI LTDA

CNPJ: 12.807.382/0001-49 - LETICIA CAMOLESI BAGÃO SILVA - EPP

FRU - Frustrado DES - Deserto EMP - Empate EME - Empate ME

Emitido por: ELIONETE KUELEM DA SILVA CASTIGLIONI, na versão: 5528 b

28/09/2021 10:54:40

00330



MUNICÍPIO DE SANTO ANTONIO DO SUDOESTE

ESTADO DO PARANÁ

Avenida Brasil, 1431 –centro– CEP 85.71-000

CNPJ 75.927.582/0001-55

E-mail: licitacao1@pmsas.pr.gov.br – Telefone: (46) 35638000

000331

ATA DO PREGÃO PRESENCIAL

Pregão Nº: 0103/2021 de 09/09/2021

Objeto: Aquisição de Maquinas de Costuras industriais, em atendimento as demandas da Secretaria Municipal de Expansão Econômica

Aos vinte e oito dias de setembro de 2021 às 09:00 horas, na sala do Departamento de Licitações da Prefeitura Municipal de Santo Antonio do Sudoeste, Estado do Paraná, localizada à Av. Brasil nº 1431, reuniram-se o Pregoeiro e equipe de apoio designados conforme Portaria de nº 30064/2021, para os procedimentos inerentes a Sessão do Pregão Presencial, o Aviso de Licitação deste procedimento licitatório, foi devidamente publicado nos Órgãos Oficiais do Município, e outros, conforme o caso. Houve o credenciamento da(s) empresa(s) e de seu(s) representante(s) abaixo qualificado(s), em conformidade com credencial(is) em anexo a este procedimento licitatório.

Participantes						
Nome do proponente	CNPJ do proponente	Nome do responsável pelo proponente	Cargo do responsável pelo proponente	CPF do responsável pelo proponente	Validade da proposta (dias)	Prazo de entrega/ execução
ALDOIR DE BAIROS- ME	07.302.410/0001-36	ALDOIR DE BAIROS	Proprietário	737.524.289-53	60	10 Dia(s)
COMERCIAL DE MAQUINAS UNIAO LTDA - EPP	43.157.023/0001-17	FELLIPE ALMEIDA GUERRA	Representante	368.973.368-58	60	10 Dia(s)
KOBEST COMÉRCIO DE MÁQUINAS DE COSTURA LTDA	41.300.867/0001-40	JOSÉ CARLOS DOMINGUES LENS	Proprietário	576.084.748-15	60	10 Dia(s)
LETICIA CAMOLESI BAGÃO SILVA - EPP	12.807.382/0001-49	LEONIDAS FABIANO SILVA	Representante	131.515.318-14	60	10 Dia(s)
M.C. MORATELLI E MORATELLI LTDA	72.332.984/0001-19	MAURICI MORATELLI	Sócio Gerente	839.795.499-68	60	10 Dia(s)
MARTINEZ & CARVALHO LTDA	10.534.348/0001-12	SIDIRLEI MARCOS MARTINEZ	Proprietário	695.964.179-91	60	10 Dia(s)

Representantes: SIDNEI DA SILVA VIANA representando a empresa KOBEST COMÉRCIO DE MÁQUINAS DE COSTURA LTDA

REGISTRO DO PREGÃO

Ato contínuo foi aberto o(s) Envelope(s) de nº 01 – Proposta de Preços, o(s) qual(is) estava(m) devidamente fechado(s) e inviolado(s), cuja(s) proposta(s) foi(ram) rubricada(s) pelo Pregoeiro, membros da Equipe de apoio e representante(s) da(s) empresa(s) credenciada(s). Examinados, no tocante à prazos, condições de fornecimento do Objeto deste procedimento licitatório, resultou que, a(s) empresa(s) cumpriu(ram) com todas as exigências, uma vez verificada a exatidão das especificações constantes no Edital. Dando continuidade ao certame, foi solicitado ao(s) representante(s) da(s) licitante(s) classificada(s), conforme critérios estabelecidos no edital, para apresentar(em) seus lances verbais iniciando pelo **ITEM I** e assim sucessivamente, conforme relatório anexo. Após rodada de lance proposta pelo Pregoeiro, conforme Histórico do Pregão em anexo, com negociação direta com a licitante e classificada, e de acordo com o privilégio local e regional estabelecido pela Lei 2.868/2021 o item 03 do lote 01 foi adjudicado para a empresa ALDOIR DE BAIROS- ME, onde obteve-se o seguinte resultado:

ALDOIR DE BAIROS- ME								
Lote	Item	Produto/Serviço	Marca	Modelo	Unidade	Quantidade	Preço	Preço total
1	3	MAQUINA CORTE 8° -Máquina de Corte de Tecido para cortar tecidos como algodão, cotton, jeans. -Possui afiador de discos acoplado na máquina e guia de segurança para realizar o corte. -Base de perfil baixo, polido e	SUN SPECIAL	SSH-B-750W	UN	1,00	1.880,00	1.880,00

**MUNICÍPIO DE SANTO ANTONIO DO SUDOESTE**

ESTADO DO PARANÁ

Avenida Brasil, 1431 –centro– CEP 85.71-000

CNPJ 75.927.582/0001-55

E-mail: licitacao1@pmsas.pr.gov.br – Telefone: (46) 35638000

		afilado. -Exaustão do calor através da captação de ar. -750W						
TOTAL								1.880,00
COMERCIAL DE MAQUINAS UNIAO LTDA - EPP								
Lote	Item	Produto / Serviço	Marca	Modelo	Unidade	Quantidade	Preço	Preço total
1	4	MAQUINA CÓS SARJA 04 AGULHAS COM FALHA PONTO - 04 Agulhas - Velocidade 4.000 PPM - Regulagem anatômica	SEWTEX	KW4504PM	UN	1,00	5.400,00	5.400,00
1	9	MAQUINA FUSIONADEIRA PARA ENTRETELA 45CM Produtividade de 1000 peças/hora Elimina costura overloque Cola, dobra e vinca o peitilho Controle de temperatura Controle de velocidade da esteira Botão de inversão de sentido de giro da esteira Controle de pressão Pedal de freio Chave liga e desliga esteira Chave liga e desliga aquecimento Aquecimento por resistências elétricas Economia no tempo de processo Pintura eletrostática à pó Fácil manuseio Dados Técnicos: Largura útil da esteira: 200 mm Temperatura: 0 °c a 450 °c Quantidade de cabeçotes de aquecimento: 1 Peso da máquina: 115 kg Alimentação: 220 volts trifásico, 60 hz – 380 volts trifásico, 60 hz – 220 monofásico 60 hz (Consulte o modelo)	TYPICAL	GZ450CS	UN	1,00	15.100,00	15.100,00
1	10	MAQUINA INTERLOCK BITOLA LARGA DIRECTDRIVE - Lubrificação automática - Ajuste de comprimento do ponto - Reservatório de silicone superior e inferior - Resfriamento de linha e agulha - Micro ajuste para tensão de linha - Visor do nível e fluxo do óleo - Protetor de olhos, dedos e correia - Transporte superior - Quantidade de Agulhas: 2 - Quantidade de Linhas: 5 - Tipo de Agulha: DCX27 - Distância entre agulhas: 5mm - Altura do Calcador: 8mm - Comprimento do ponto: 4,5mm - Largura do Ponto: 5 – 10mm - Velocidade: 5000RPM - Voltagem: 220v - Motor: Direct Drive - Baixo nível de ruído	TYPICAL	GN895D	UN	2,00	6.500,00	13.000,00
2	1	MAQUINA TRAVETE ELETRONICO - Lubrificação Automática - Uma agulha - 02 Fios - Tipo de Agulha: DPx17 - Velocidade 3.200 PPPM - Altura do Calcador 17mm - Lançadeira Grande Oscilante - Motor Direct 220v - Painel Digital	TYPICAL	GT6430D-02	UN	1,00	11.400,00	11.400,00



MUNICÍPIO DE SANTO ANTONIO DO SUDOESTE
ESTADO DO PARANÁ

Avenida Brasil, 1431 –centro– CEP 85.71-000
CNPJ 75.927.582/0001-55

E-mail: licitacao1@pmsas.pr.gov.br – Telefone: (46) 35638000

000332

		- Comprimento do ponto -0,1 a 12,7 mm - Área de trabalho de 40mm x 30mm - 89 padrões de costura na memória - Corte de linha automático							
TOTAL									44.900,00
KOBEST COMÉRCIO DE MÁQUINAS DE COSTURA LTDA									
Lote	Item	Produto/Serviço	Marca	Modelo	Unidade	Quantidade	Preço	Preço total	
1	1	MAQUINA CASEADEIRA DE OLHO ELETRONICA - 01 Agulha - 2 fios para caseados normais - 3 fios para caseados à milanesa - Velocidade máxima 2500 PPM - Lubrificação e corte de linhas automático - Painel de Cristal Liquido - Entrada USB - Tamanho do caseado 5 a 50mm - Motor Direct - Largura do zigue zague: 1,5 a 5mm - Tipo de agulha DP X 17 - 9 tipos de caseados diferentes até caseado milanesa Tipo de Agulha DOx558 - Levantamento do calcador Pneumático - Altura do calcador: 16mm	WESTMAN	W-982-2	UN	1,00	35.300,00	35.300,00	
1	5	MAQUINA DE COSTURA PONTO CORRENTE - Lubrificação Automática - Três agulhas - 06 Fios - Sem catraca - Tipo de Agulha: UY128 - Velocidade 4.000 PPPM - Altura do Calcador 5,5 a 10mm - Comprimento máximo do ponto - 4 mm - Distância entre agulhas -1/4 - Transporte Simples	WESTMAN	W-883 DC/E	UN	2,00	3.300,00	6.600,00	
1	6	MAQUINA DE COSTURA RETA ELETRÔNICA Lubrificação automática Velocidade 5.000 ppm Painel Touch Corte de linha e retrocesso automático Lançadeira pequena rotativa Tipo de Agulha: DBx1 Direct Drive - 220v Comprimento do ponto 1 a 5 mm Altura máxima do calcador: 6/13mm 01 Agulha // 02 fios Ponto fixo // Transporte simples	WESTMAN	W-2 DC4/E	UN	10,00	3.450,00	34.500,00	
1	7	MAQUINA DE LIMPAR FIO 2 CABEÇAS - Dois motores - Painel com controles de potência de vácuo regulável - Lubrificação independente automática com ajuste de tempo - Duas cabeças para sucção - Dois motores de aspiração independentes - Potência de 650w cada motor - Voltagem: 220v	WESTMAN	WE 100/2DC	UN	2,00	2.600,00	5.200,00	
1	8	MAQUINA FECHADEIRA DE BRAÇO 3 AGULHAS COM	WESTMAN	W-2298-M	UN	1,00	6.200,00	6.200,00	

SPD

8

Handwritten signature

Handwritten signature

**MUNICÍPIO DE SANTO ANTONIO DO SUDOESTE**

ESTADO DO PARANÁ

Avenida Brasil, 1431 –centro– CEP 85.71-000

CNPJ 75.927.582/0001-55

E-mail: licitacao1@pmsas.pr.gov.br – Telefone: (46) 35638000

000333

		CATRACA - Lubrificação Automática - 06 Fios - 03 Loopers - Velocidade 4.500 PPM - Distancia entre agulhas -1/4 - Motor Direct – Ponto Corrente - Comprimento do ponto 3,0 a 4,2mm - Altura do calcador 11mm - 02 catracas de ferro						
1	12	MAQUINA ORVELOCK DIRECTDRIVE - Funções automáticas parada de agulha - Motor direct drive - Controle de velocidade - Potência: 550W - Voltagem 220 - 1 Agulhas - 3 Fios - Bitola Média - Velocidade 6000 ppm - Largura do Chuleado 4.8 mm - Distância entre Agulhas: 5 mm - Altura do calcador:6 mm - Lubrificação Automática - Luminaria de Led - Direct-Drive ligado diretamente ao eixo principal	SILVER-STAR	S-838/E BI	UN	2,00	2.800,00	5.600,00
1	13	MAQUINA PONTO CAVALO - Lubrificação Automática - Três agulhas - 06 Fios - Sem catraca - Tipo de Agulha: UY128 - Velocidade 4.000 PPPM - Altura do Calcador 5,5 a 10mm - Comprimento máximo do ponto – 4 mm - Distância entre agulhas -1/4 - Transporte Simples	WESTMAN	W-890	UN	1,00	3.600,00	3.600,00
1	14	MAQUINA PONTO CORRENTE 03 AGULHAS PLANA - Lubrificação Automática - Três agulhas - 06 Fios - Com catraca - Tipo de Agulha: UY128 - Velocidade 4.000 PPPM - Altura do Calcador 5,5 a 10mm - Comprimento máximo do ponto – 4 mm - Distância entre agulhas -1/4 - Transporte Simples	WESTMAN	W-883 PDC/E	UN	1,00	3.600,00	3.600,00
3	2	MAQUINA TRAVETE ELETRONICO - Lubrificação Automática - Uma agulha - 02 Fios - Tipo de Agulha: DPx17 - Velocidade 3.200 PPPM - Altura do Calcador 17mm - Lançadeira Grande Oscilante - Motor Direct 220v - Pannel Digital - Comprimento do ponto -0,1 a 12,7 mm - Área de trabalho de 40mm x 30mm - 89 padrões de costura na memória - Corte de linha automático	WESTMAN	W-430D	UN	4,00	11.300,00	45.200,00
TOTAL								145.800,00

AB

E

145.800,00

**MUNICÍPIO DE SANTO ANTONIO DO SUDOESTE**

ESTADO DO PARANÁ

Avenida Brasil, 1431 -centro- CEP 85.71-000

CNPJ 75.927.582/0001-55

E-mail: licitacao1@pmsas.pr.gov.br - Telefone: (46) 35638000

000334

LETICIA CAMOLESI BAGÃO SILVA - EPP								
Lote	Item	Produto/Serviço	Marca	Modelo	Unidade	Quantidade	Preço	Preço total
1	11	MAQUINA INTERLOCK TRANSPORTE SUPERIOR DIRECT DRIVE -Voltagem : 110v e 220v ; -Motor Direct Drive ; -5 Fios ; -2 Agulha ; -Lubrificação automática ; -Regulagem do calcador mecânico ; -Mecanismo do looper com maior elevação ; -Ajuste no ponto manual ; -Bitola média ; -Ideal para Tecidos leves e médios. -Lubrificação automática. -Velocidade de 7500 PPM ; -Ideal para alta produção.	MAFRAN SPECIAL	MS-757F-AT	UN	2,00	3.500,00	7.000,00
1	15	MAQUINA RETA ELETRONICA COM REFILADOR - Base plana - 01 agulha - 02 linhas - Corte de linha - superior e inferior - Posicionamento de agulha - Programação e contagem de pontos - Painel digital - Bitolas de corte de 3,2 mm - Bitolas opcionais - 2,4 mm 4,0 mm 4,8 mm 6,4 mm e 9,5 mm - Acionamento manual de descida da faca - Altura máxima do calcador - 10 mm - Tamanho máximo do ponto - de 0 a 5 mm - Lubrificação automática - Motor eletrônico-servo - Velocidade da costura - 4000 ppm	MAFRAN SPECIAL	MS-8600JD-4	UN	1,00	4.750,00	4.750,00
TOTAL								11.750,00
MARTINEZ & CARVALHO LTDA								
Lote	Item	Produto/Serviço	Marca	Modelo	Unidade	Quantidade	Preço	Preço total
1	2	MAQUINA CASEADEIRA RETA DIRECTDRIVE - Máquina eletrônica de caseado reto com motor Direct Drive. - Velocidade máxima de até 4200 PPM. -Largura do caseado 2,5 - 6,0 mm - Tipo de agulha dpx-5 - Área interna do calcador 5,6 X 121 mm - Painel de cristal líquido (LCD) de operação fácil. - Lançadeira rotativa com bobina. - Corta as linhas automaticamente no final. - Comprimento do caseado de 9 a 120 mm. - Enchedor de bobina no próprio cabeçote, - Regulagem para diferentes tipos de caseados - Lubrificação na área da lançadeira rotativa com bobina	ORIGINAL MAQ	SP-782-D	UN	1,00	10.700,00	10.700,00
3	1	MAQUINA BOLSO EMBUTIDO AUTOMATICA • Painel de toque com display gráfico colorido para fácil programação e acesso rápido a todos os parâmetros - conceito de operação intuitivo com interface de	ELLO	EL-V5878-58E	UN	1,00	110.000,00	110.000,00

E AD

P



MUNICÍPIO DE SANTO ANTONIO DO SUDOESTE
ESTADO DO PARANÁ

Avenida Brasil, 1431 –centro– CEP 85.71-000
CNPJ 75.927.582/0001-55

E-mail: licitacao1@pmsas.pr.gov.br – Telefone: (46) 35638000

000335

	<p>usuário livremente configurável</p> <ul style="list-style-type: none">• Cópia dos parâmetros da máquina via stick USB• Salve os parâmetros da máquina na ID da máquina• Enrolamento seguro e limpo da linha ao enrolar com o enrolador de bobina integrado com auxiliar de enrolamento• Mudança rápida de cor possível pelo enchedor de bobina acionado separadamente (opcional)• Acionamento da lâmina central acionada por motor de passo com flexibilidade estendida no uso de material devido ao aumento do material através de baixo desgaste da faca• Máxima precisão nos cortes de canto devido à estação de faca de canto de fácil ajuste (opção)• Mudança de bobina reduzida devido ao volume duplo da bobina com grande lançadeira vertical (d = 26 mm)• Costura de alta segurança graças à linha da agulha e monitor de bobina no padrão da unidade de costura• Flap digitalização via fotocélula• Auxiliar de posicionamento por meio de 3 luzes de marcação a laser no padrão da máquina, opcionalmente pode ser atualizado por 1 luz de marcação a laser• Processamento de bolsos de calças com tiras extra largas até 60 mm restantes, com dispositivo de sopro integrado (opcional) para a ereção da fita extra larga• Tamanhos de bolso de 20 - 240 mm selecionáveis (dependendo do equipamento de costura) <p>As distâncias da agulha de 4,8 - 30 mm podem ser selecionadas, menor tempo de conversão de uma para a outra distância da agulha (30 min.)</p> <ul style="list-style-type: none">• Grande passagem do braço à direita da agulha - 335 mm						
TOTAL							120.700,00

Na seqüência foi(ram) examinado(s) os envelope(s) de nº 02 – Documentos de Habilitação, onde foi verificado que se encontrava(m) fechado(s) e inviolado(s). Examinado(s) tais documentos ficou constatado que os mesmos estavam em conformidade com o solicitado no Edital de Convocação, sendo considerada(s) a(s) empresa(s), além de classificada(s), também devidamente habilitada(s), motivo pelo qual o pregoeiro lhe(s) atribuiu a respectiva adjudicação, e, em seguida passando-se à fase de rubrica em toda a documentação pelo Pregoeiro, membros da equipe de apoio e representante(s) da(s) empresa(s) classificada(s).

ENCERRAMENTO

No curso do presente procedimento licitatório não foi apresentado nenhum recurso ou impugnação em qualquer das fases. Tendo em vista que os valores abaixaram consideravelmente, para fins do cumprimento do Princípio da Eficiência, objetivando que este ato alcance seus fins, abre-se o prazo de 7 (sete) dias úteis para que a empresa vencedora apresente prospecto, folder e/ou qualquer documento oficial que demonstre que o equipamento ofertado, de fato atende a descrição solicitada em atenção ao Princípio do Julgamento Objetivo e Vinculação ao Instrumento Convocatório. O Edital prevê a possibilidade de apresentação de amostras, no entanto, no intuito de não onerar demasiadamente as



MUNICÍPIO DE SANTO ANTONIO DO SUDOESTE

ESTADO DO PARANÁ

Avenida Brasil, 1431 -centro- CEP 85.71-000

CNPJ 75.927.582/0001-55

E-mail: licitacao1@pmsas.pr.gov.br - Telefone: (46) 35638000

000336

empresas vencedoras, vamos solicitar apenas documentos comprobatórios, que tornem possível a verificação do atendimento ao instrumento convocatório. Nada mais havendo a tratar, foi encerrada a sessão, cuja ata vai assinada pela Pregoeira, pelos membros da Equipe de Apoio e representante(s) do(s) licitante(s) classificado(s) e habilitado(s).

Elionete Castiglioni

**ELIONETE KUELEN DA SILVA
CASTIGLIONI**
Pregoeira

Maicon Camargo de Souza

MAICON CAMARGO DE SOUZA
Pregoeiro

Valdecir Pereira Leite

VALDECIR PEREIRA LEITE
Equipe de Apoio

Natalicia Francisoni Pastorio

NATALICIA FRANCISONI PASTORIO
Equipe de Apoio

Aldoir de Bairros ME

ALDOIR DE BAIROS - ME

Comercial de Maquinas Uniao Ltda - EPP

COMERCIAL DE MAQUINAS UNIAO LTDA - EPP

Kobest Comercio de Maquinas de Costura Ltda

KOBEST COMÉRCIO DE MÁQUINAS DE COSTURA LTDA

Letícia Camolesi Bagão Silva - EPP

LETICIA CAMOLESI BAGÃO SILVA - EPP

M.C. Moratelli e Moratelli Ltda

M.C. MORATELLI E MORATELLI LTDA

Martinez & Carvalho Ltda

MARTINEZ & CARVALHO LTDA

S

Sun Special®

Qualidade e Tecnologia

MÁQUINA DE CORTE

SSH - 6' / 8' / 10'

www.sunspecial.com.br

MÁQUINA DE CORTE

Operação, Lubrificação e Tratamento

Antes de operar a máquina, leia esta página cuidadosamente.

INSTRUÇÕES GERAIS

Quando for utilizar a máquina, não esqueça de seguir os procedimentos básicos de segurança. Leia cuidadosamente todas as instruções antes de utilizar a máquina. Leia todas as instruções, cuide desse manual e utilize-o como referência sempre que necessário.

Antes de operar a máquina, confirme se todas as especificações relevantes de segurança estão adequadas às especificações e normas técnicas.

- A máquina não deve ser operada sem seus dispositivos de segurança.
- A operação do produto deve ser feita por pessoas com treinamento adequado. O uso indevido da máquina pode causar ferimentos graves.
- Se houver contato do óleo lubrificante com os olhos ou a pele, lave com água gelada em abundância. Se houver ingestão, procure auxílio médico imediatamente.
- Reparos, adaptações ou manutenção só devem ser realizados por técnicos com treinamento adequado. Manutenção e reparo em equipamentos elétricos deve ser conduzido apenas por pessoas qualificadas. Se algum componente elétrico estiver danificado, paralise imediatamente e desligue o equipamento. A máquina não deve ser posicionada próxima a uma fonte de ruído, tais como máquina de solda ultra-sônica e outros.
- A máquina só deve ser operada com o cabo de força e conectores apropriados e também com aterramento adequado.
- A máquina deve ser utilizada apenas para o propósito ao qual foi desenvolvida. A utilização do produto sem seus acessórios de segurança não é permitida.
- A Sun Special não se responsabiliza por qualquer dano causado por alterações não autorizadas no produto.

FUNCIONAMENTO COM SEGURANÇA

O produto é equipado com uma lâmina afiada. Sempre mantenha suas mãos longe da lâmina e utilize as alavancas e manoplas quando a máquina estiver em uso.

- Quando a máquina não estiver sendo utilizada, o protetor da lâmina e o calcador deve estar na posição mais baixa.
- Quando a máquina estiver em operação, o pé calcador deve estar na altura suficiente para permitir o corte dos tecidos.
- Para evitar risco de choque elétrico, não abra a caixa de terminais do motor nem toque nos componentes montados dentro da caixa de terminais.
- Para evitar risco de choque elétrico, nunca opere a máquina sem o aterramento adequado.
- Para diminuir o risco de acidentes ou danos nos componentes elétricos causados por uma descarga elétrica, desligue a máquina antes de (des)conectá-la da tomada.
- Sempre carregue o produto pela alça de suspensão.
- Limpe a máquina periodicamente.

MÁQUINA DE CORTE

Operação, Lubrificação e Tratamento

Antes de operar a máquina, leia esta página cuidadosamente.

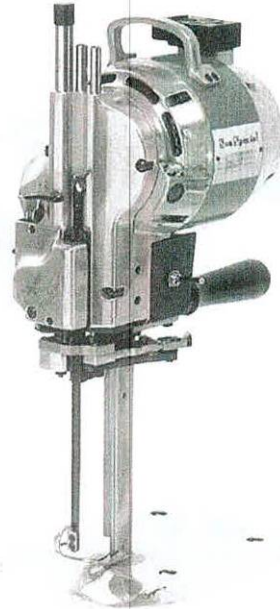

Antes de operar o motor, assegure-se de que a tensão e corrente de abastecimento elétrico sejam a mesma que a estampada na placa de nome.

Preencha o copo de óleo. Pressione o botão de giro e gire a máquina em algumas revoluções manualmente para verificar se a faca se move facilmente.

AVISO

Esta máquina é equipada com uma faca afiada. Mantenha sempre as mãos afastadas da área da faca. Use as alavancas e alças de controle somente quando operar e manejar a máquina.

TRATAMENTO DA MÁQUINA

Use o tubo de ar com proteções oculares adequadas e retire os fios do motor e do apontador duas vezes por semana. Remova a capa sobre o ressalto e limpe os fios em torno do mecanismo do parafuso no apontador uma vez por semana. Remova a faca e limpe as lâminas com o limpador de ranhuras uma vez por dia. Para proteger de acúmulo indevido de fios, não lubrifique os roletes de placa. Se os roletes prenderem, remova-os da placa e lave-os com solvente de limpeza.

AVISO

Não opere o apontador sem a faca na máquina ou o apontador danificará.

PARA AFIAR A FACAS

Retire a máquina do local. Diminua a pressão do pedal por meio da alavanca de pressão do pedal localizado próximo a máquina que opera a alça. Pressione a alavanca de liberação para baixo com uma pressão lenta e firme para engajar o mecanismo de afiamento. A ação muito rápida da alavanca pode travá-la. Se isto ocorrer, erga a alavanca de engate e inicie novamente. Depois de algumas tentativas, você sentirá a pressão operacional correta.

MÁQUINA DE CORTE

Operação, Lubrificação e Tratamento

INSTRUÇÕES DE AJUSTE

Antes de fazer o corte, preencha o reservatório de óleo e empurre o botão e gire-o por algumas voltas com a mão para ver se a lâmina se move livremente. Se a lâmina não se mover, o afiador está provavelmente destravado. Retorne o afiador para posição de travado

Conecte o cabo de força da máquina.

Se o equipamento não estiver em uso por algum tempo, ligue e desligue o mesmo por algumas vezes antes da operação para aquecê-la e lubrificar a máquina adequadamente.

● Lubrificação

Mantenha o reservatório de óleo sempre no nível.

● Afiar a Faca

Posicione o protetor de lâmina e o pé calcador na posição mais baixa. A lâmina nunca poderá ser afiada durante o corte.

Acione a alavanca do afiador, a qual está localizada no lado oposto à manopla de operação. Isso ativará o afiador que se moverá para baixo e depois para cima afiando a lâmina.

IMPORTANTE: Não ative o afiador sem uma faca na máquina, senão a mesma será danificada. Não desligue o motor enquanto o afiador estiver se movimentando.

● Manutenção do equipamento

Limpe a máquina periodicamente removendo todos os resíduos do motor e do amolador pelo menos duas vezes por semana dependendo do seu uso. Use óculos de segurança durante a limpeza. Limpe também o mecanismo de rosca do afiador ao menos uma vez por semana.

Remova a lâmina e limpe o seu encaixe todos os dias em que a máquina é utilizada.

Evite lubrificar a máquina em excesso para evitar o acúmulo de resíduos.

● Trocando a Faca

- Trave o afiador, leve o pé calcador para o ponto mais alto e deite a máquina na posição horizontal
- Pressione o botão de rotação e gire-o até que a lâmina vá para a posição mais baixa
- Solte a porca de travamento com a ferramenta adequada, remova a lâmina e limpe o seu encaixe
- Insira a nova lâmina no encaixe, ajuste-a junto com a porca de travamento e aperte a porca adequadamente.
- Verifique se a lâmina se move livremente ao girar o botão de rotação.

RESOLUÇÕES DE PROBLEMAS

Problemas	Causas Possíveis	Soluções Possíveis
Afiador não funciona	Roldana da fricção (01-01-02-01) está lubrificada	Limpe a roldana
	Roldana de fricção (01-01-02-01) está danificada	Substitua a roldana
	Não há graxa	Substitua a mola
Afiador desce facilmente	Não há graxa	Remova o parafuso (01-02/No.36) e aplique graxa na abertura
Máquina não corta adequadamente	Correia (00-5) está danificada	Troque a correia
	Correia não aciona o afiador	Ajuste o parafuso (02-02-7)
	Lâmina está danificada	Substitua a lâmina
	Lâmina não está alinhada na vertical	Ajuste os tensores (01-02-03 e/ou 01-02-04)
Motor não funciona	Motor não está conectado	Ligue o motor na tomada
	Tensão de alimentação não está correta	Verifique a tensão de alimentação
	Cabo de força é muito longo	Use o cabo fornecido
	Motor não está aterrado	Conecte o cabo terra
	Encaixe da lâmina (02-01) está danificado	Substitua o encaixe da lâmina

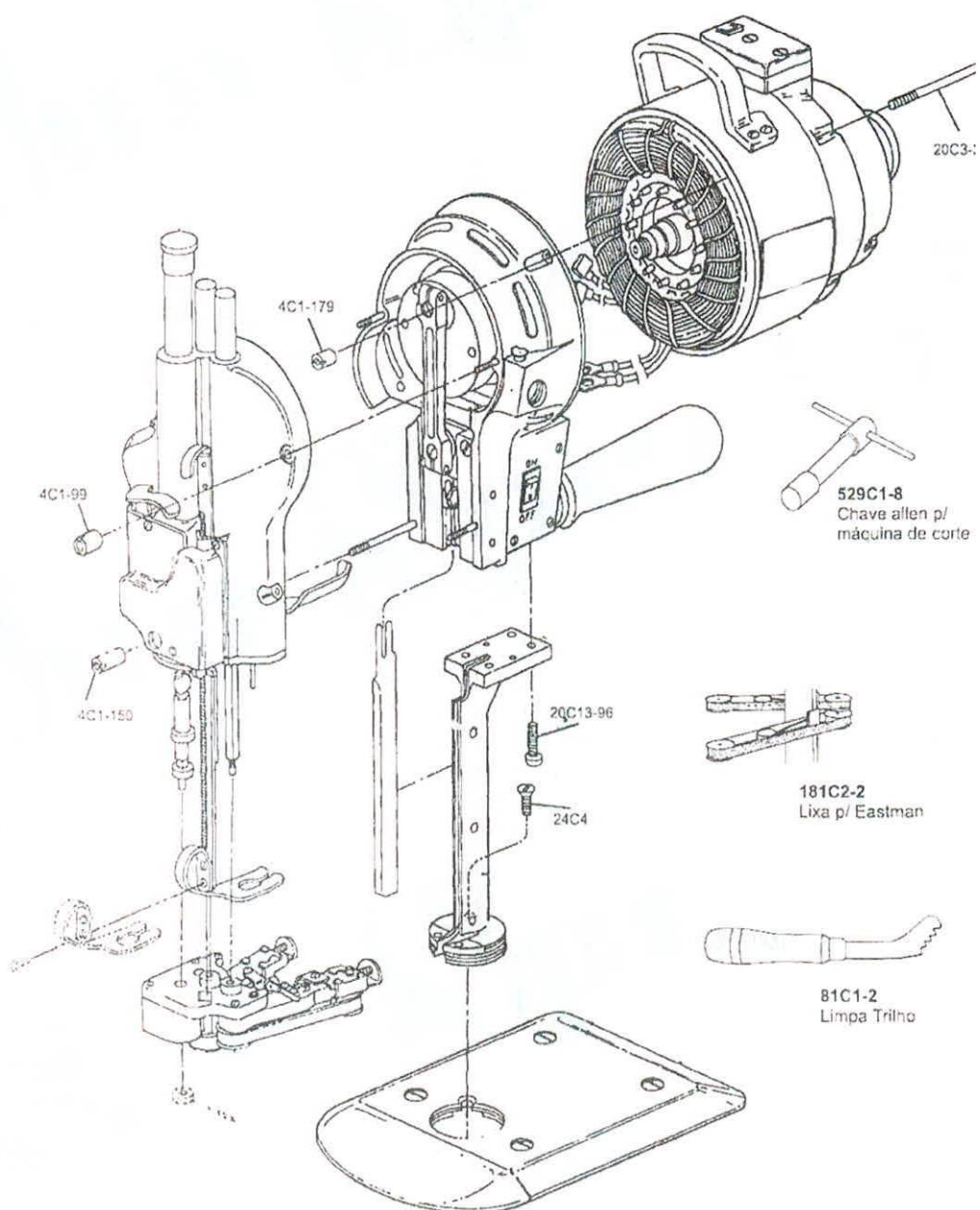
LISTA DE PEÇAS

- 525C1-0 1 3/4 Stroke
- 525C1-1 1 1/2 Stroke
- 525C1-2 1 1/4 Stroke
- 525C1-3 1 1/8 Stroke
- 525C1-4 1 1/2 Stroke
- 525C1-5 1 1/4 Stroke
- 525C1-6 1 1/2 Stroke
- 525C1-7 1 1/8 Stroke
- 525C1-8 1 1/4 Stroke
- 525C1-9 1 1/2 Stroke

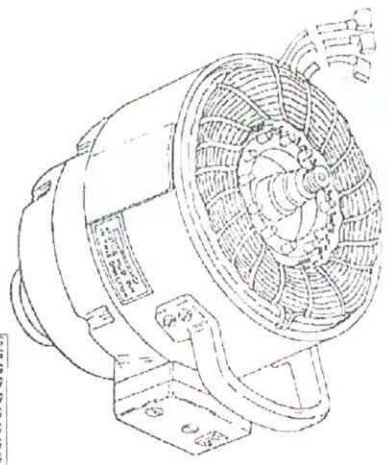
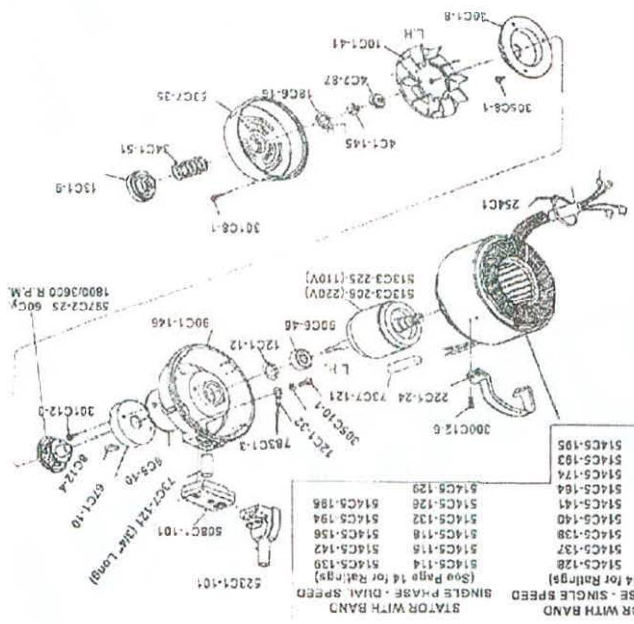
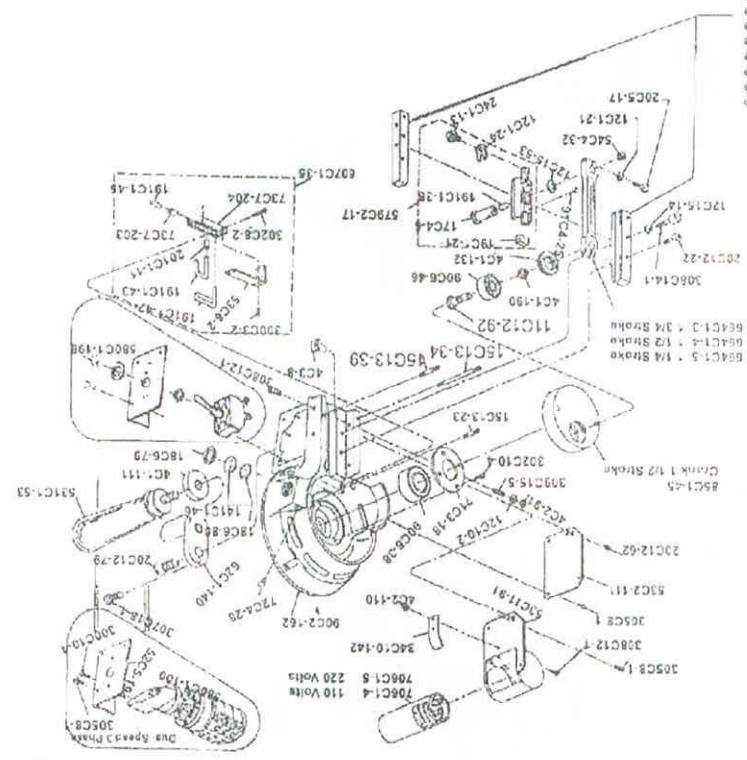

- STATOR WITH BAND
 SINGLE PHASE - SINGLE SPEED
 (See Page 14 for Ratings)
- | |
|-----------|
| 514CS-127 |
| 514CS-128 |
| 514CS-129 |
| 514CS-130 |
| 514CS-131 |
| 514CS-132 |
| 514CS-133 |
| 514CS-134 |
| 514CS-135 |
| 514CS-136 |
| 514CS-137 |
| 514CS-138 |
| 514CS-139 |
| 514CS-140 |
| 514CS-141 |
| 514CS-142 |
| 514CS-143 |
| 514CS-144 |
| 514CS-145 |
| 514CS-146 |
| 514CS-147 |
| 514CS-148 |
| 514CS-149 |
| 514CS-150 |
| 514CS-151 |
| 514CS-152 |
| 514CS-153 |
| 514CS-154 |
| 514CS-155 |
| 514CS-156 |
| 514CS-157 |
| 514CS-158 |
| 514CS-159 |
| 514CS-160 |
| 514CS-161 |
| 514CS-162 |
| 514CS-163 |
| 514CS-164 |
| 514CS-165 |
| 514CS-166 |
| 514CS-167 |
| 514CS-168 |
| 514CS-169 |
| 514CS-170 |
| 514CS-171 |
| 514CS-172 |
| 514CS-173 |
| 514CS-174 |
| 514CS-175 |
| 514CS-176 |
| 514CS-177 |
| 514CS-178 |
| 514CS-179 |
| 514CS-180 |
| 514CS-181 |
| 514CS-182 |
| 514CS-183 |
| 514CS-184 |
| 514CS-185 |
| 514CS-186 |
| 514CS-187 |
| 514CS-188 |
| 514CS-189 |
| 514CS-190 |
| 514CS-191 |
| 514CS-192 |
| 514CS-193 |
| 514CS-194 |
| 514CS-195 |
| 514CS-196 |
| 514CS-197 |
| 514CS-198 |
| 514CS-199 |
| 514CS-200 |
- STATOR WITH BAND
 SINGLE PHASE - DUAL SPEED
 (See Page 14 for Ratings)
- | |
|-----------|
| 514CS-129 |
| 514CS-130 |
| 514CS-131 |
| 514CS-132 |
| 514CS-133 |
| 514CS-134 |
| 514CS-135 |
| 514CS-136 |
| 514CS-137 |
| 514CS-138 |
| 514CS-139 |
| 514CS-140 |
| 514CS-141 |
| 514CS-142 |
| 514CS-143 |
| 514CS-144 |
| 514CS-145 |
| 514CS-146 |
| 514CS-147 |
| 514CS-148 |
| 514CS-149 |
| 514CS-150 |
| 514CS-151 |
| 514CS-152 |
| 514CS-153 |
| 514CS-154 |
| 514CS-155 |
| 514CS-156 |
| 514CS-157 |
| 514CS-158 |
| 514CS-159 |
| 514CS-160 |
| 514CS-161 |
| 514CS-162 |
| 514CS-163 |
| 514CS-164 |
| 514CS-165 |
| 514CS-166 |
| 514CS-167 |
| 514CS-168 |
| 514CS-169 |
| 514CS-170 |
| 514CS-171 |
| 514CS-172 |
| 514CS-173 |
| 514CS-174 |
| 514CS-175 |
| 514CS-176 |
| 514CS-177 |
| 514CS-178 |
| 514CS-179 |
| 514CS-180 |
| 514CS-181 |
| 514CS-182 |
| 514CS-183 |
| 514CS-184 |
| 514CS-185 |
| 514CS-186 |
| 514CS-187 |
| 514CS-188 |
| 514CS-189 |
| 514CS-190 |
| 514CS-191 |
| 514CS-192 |
| 514CS-193 |
| 514CS-194 |
| 514CS-195 |
| 514CS-196 |
| 514CS-197 |
| 514CS-198 |
| 514CS-199 |
| 514CS-200 |

LISTA DE PEÇAS

LISTA DE PEÇAS

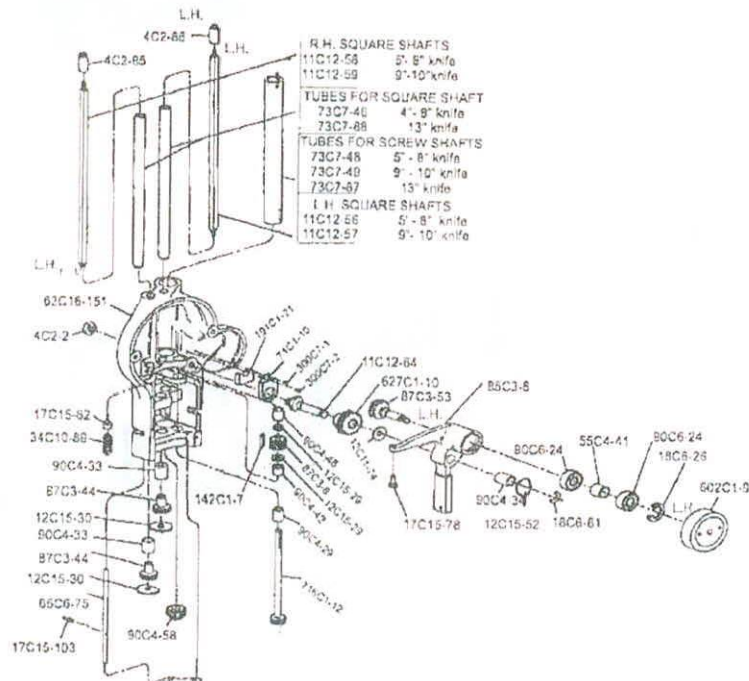
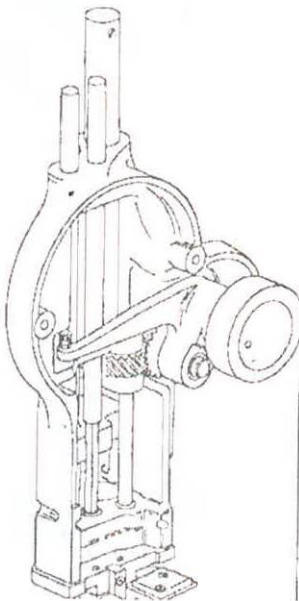
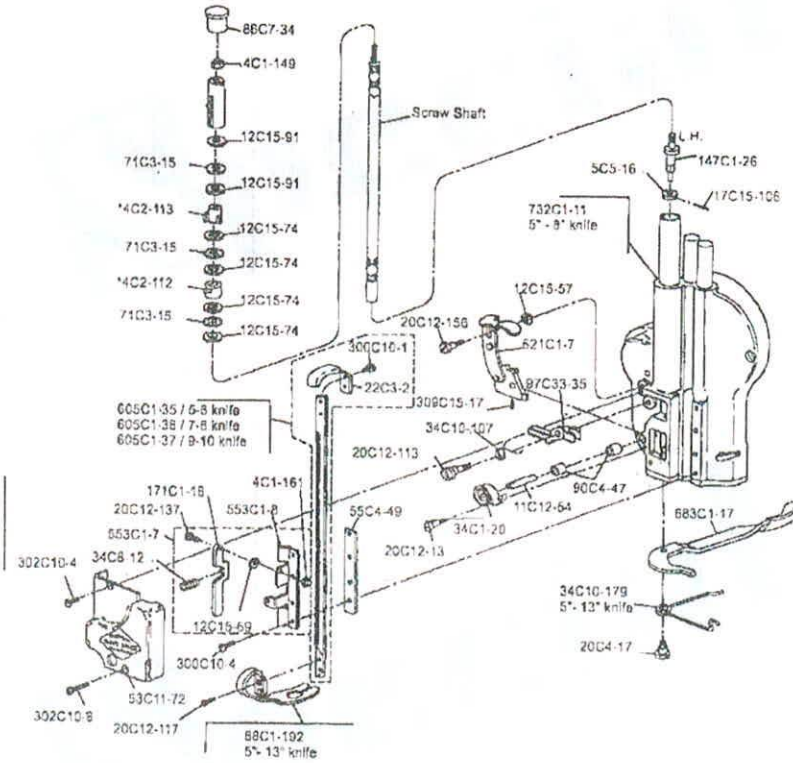
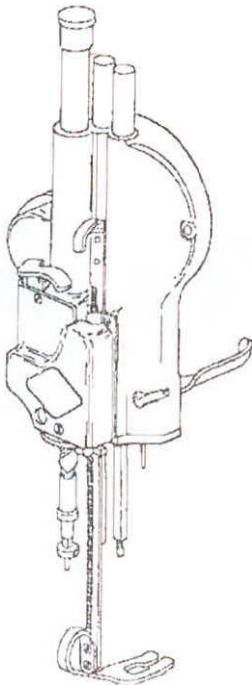

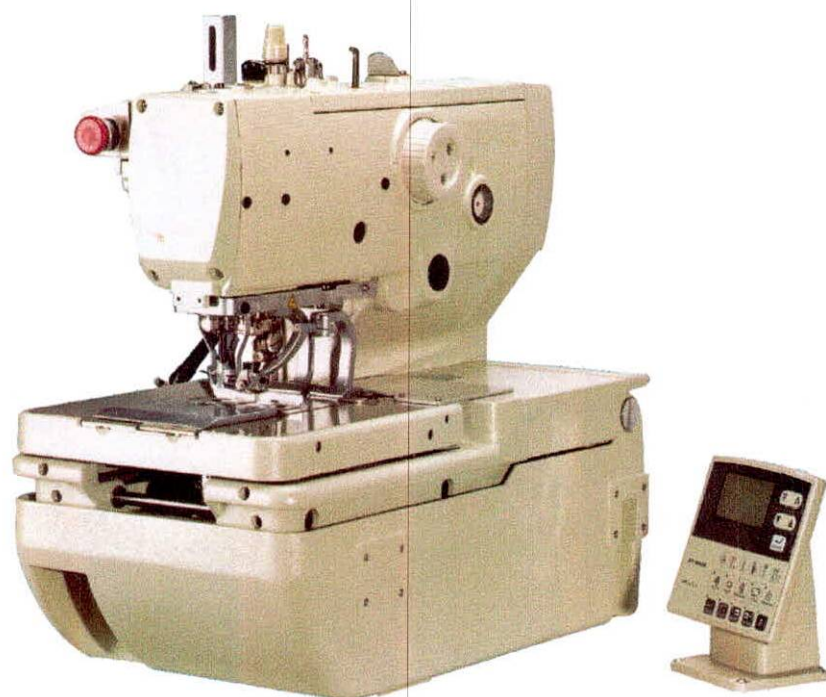

Máquina de Costura Casear de Olho

Agulha 558 x 1, altura barra agulha 33,4mm, painel de controle digital, velocidade 2500 rpm, regulagem do tamanho do caseado de 5 a 50mm, sistema com 2 calcadores compensadores, abertura do caseado com programação para cortar antes ou depois da costura, largura do caseado máximo 3.2mm, botão de parada de emergência, protetor de agulha móvel para baixar somente durante a costura, caixa eletrônica com sistema de fixação das placas por gaveta e leds de indicação de funcionamento, lubrificação automática, faca para corte do tecido no caseado; Completa com mesa /ou gabinete, estante com rodízios e tampo; Motor direct drive bivolt e/ou 220V (monofásico ou bifásico) de 500W;

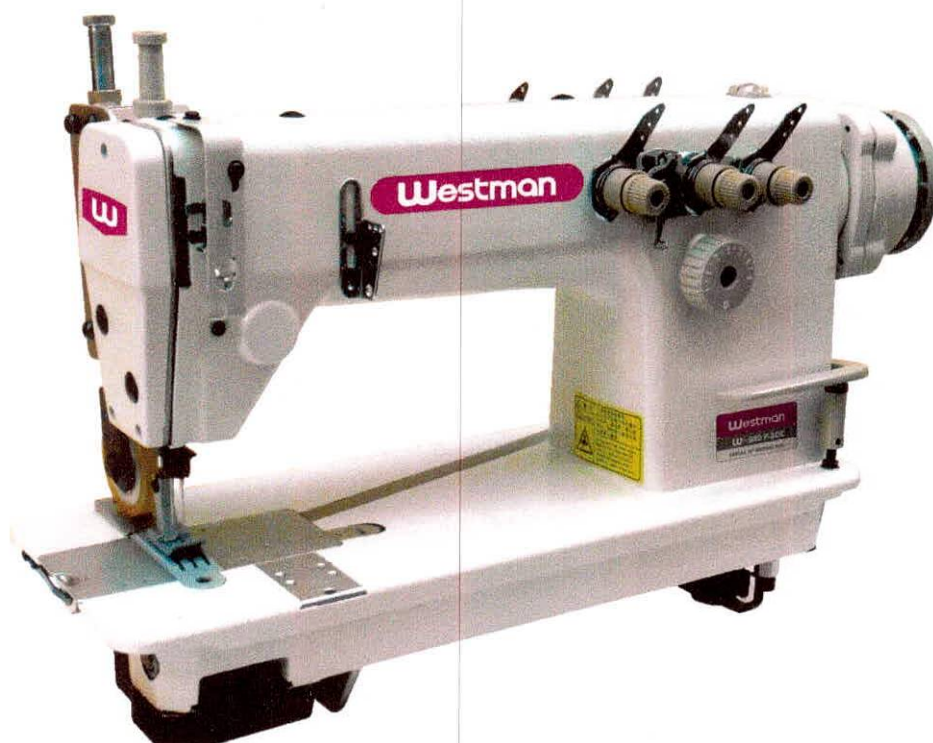

W-883 DC/E**Máquina de Costura Industrial Ponto Corrente**

Máquina de costura ponto corrente, 03 agulhas, 06 fios, lubrificação automática, tipo de agulha TVX7, altura do calcador de 5,5 a 10mm, comprimento máximo do ponto de 4mm, distancia entre agulhas de 1/4, velocidade de 4000 PPM, transporte simples.

W-2 DC4/E**Máquina de Costura Reta Eletrônica**

Máquina de Costura Reta Eletrônica

1 Agulha

2 fios

Funções Automáticas e Especificações:

Levantamento do calcador

Posicionamento da agulha

Costura Programada

Corte de linha

Limpa Fio

Lubrificação Automática

Arremate inicial e final

Velocidade: 5000 ppm

Tamanho do Ponto: 5mm

Altura do Calcador: 13mm

Voltagem: 220 vts (Somente)

Máquina de Costura Completa com mesa

fórmica, pé de ferro e motor acoplado ao cabeçote. Silver Star



Máquina Limpa Fio

Maquina para fazer o arremate de fio. Potência do motor: 1100W, Alimentação: 220v (monofásico), Velocidade: 3450rpm, Freqüência: 50Hz-60Hz, Lubrificação: Automática, 2 motores de aspiração independentes, potentes e silenciosos, Quantidade de cabeça: 2 cabeças de limpeza, Regulagem de sucção: por potenciômetro. Tm 39 cm, Comprimento 30 cm, com cabo flexível para manuseio. Para uso tecido médio e pesado (jeans). Garantia: 12 Meses contra defeitos de fabricação. Já montado. Westman

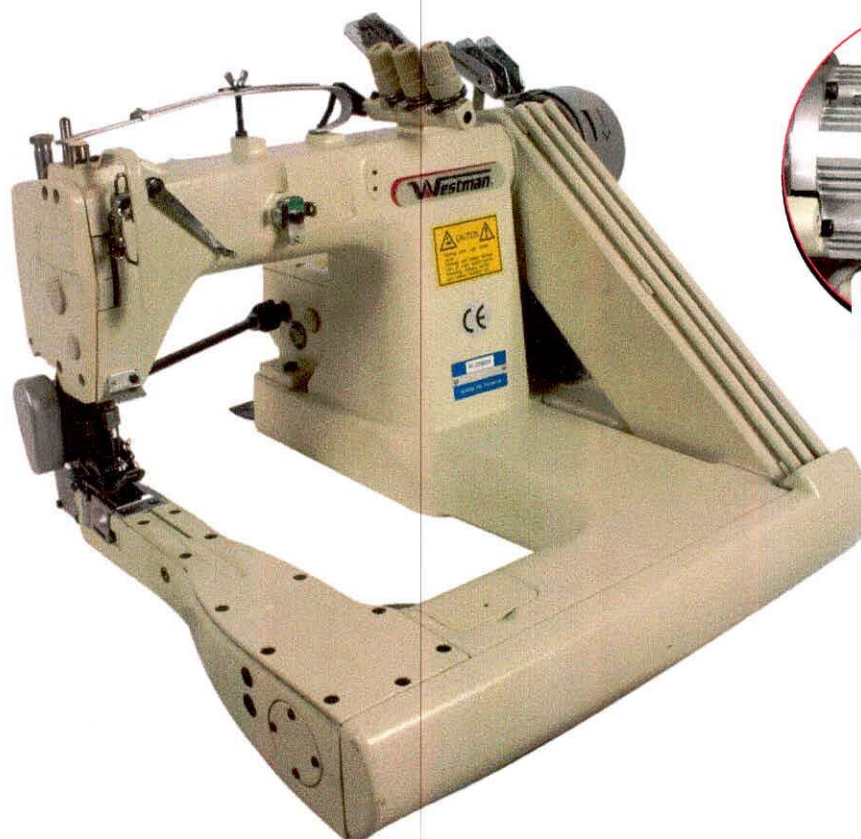
**Direct
Drive**

Máquina de Costura Industrial Fechadeira de Braço

03 Agulhas, com 2 catracas de ferro, 06 fios, 03 loopers, lubrificação automática, velocidade de 4500 PPM, distancia ente agulhas de 1/4, motor Direct Drive, ponto corrente, comprimento do ponto de 3,0 a 4,2mm, altura do calcado de 11mm,

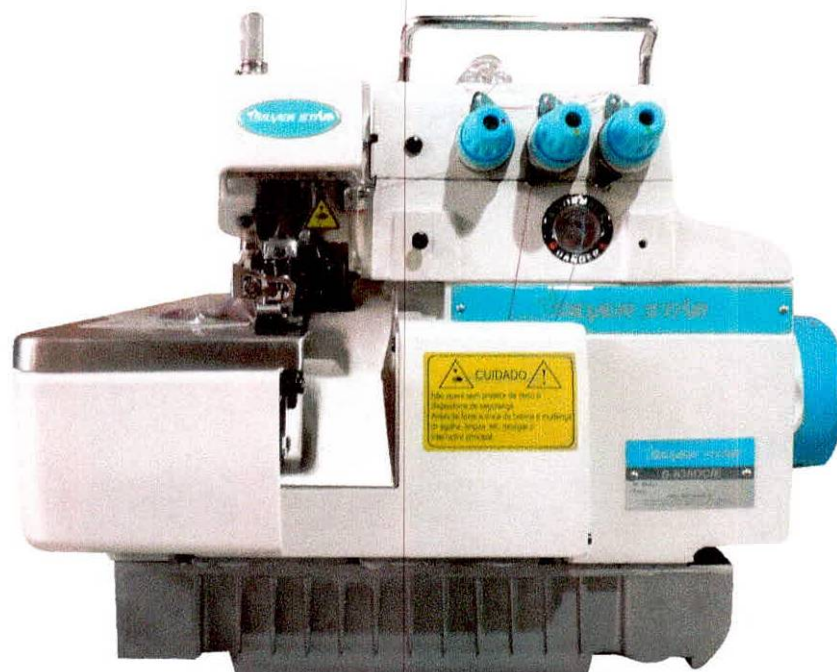

Máquina de Costura Industrial Overlock

01 agulha, 03 fios, bitola média, Velocidade de 6000 PPM, distancia entre agulhas de 5mm, largura do chuleado 4,8mm, luminária LED, altura do calcador de 6mm, lubrificação automática, parada de agulha, controle de velocidade, motor Direct Drive ligado diretamente ao eixo principal, potência de 550W, voltagem 220V.

W-890**Máquina de Costura Industrial Ponto Corrente**

Máquina de ponto corrente 02 agulhas, 04 fios, ponto cavalo, lubrificação automática, tipo de agulha TVX7, velocidade de 4000 PPM, altura do calcador de 5,5 a 10mm, comprimento máximo do ponto de 4mm, distancia entre agulhas de 1/4.

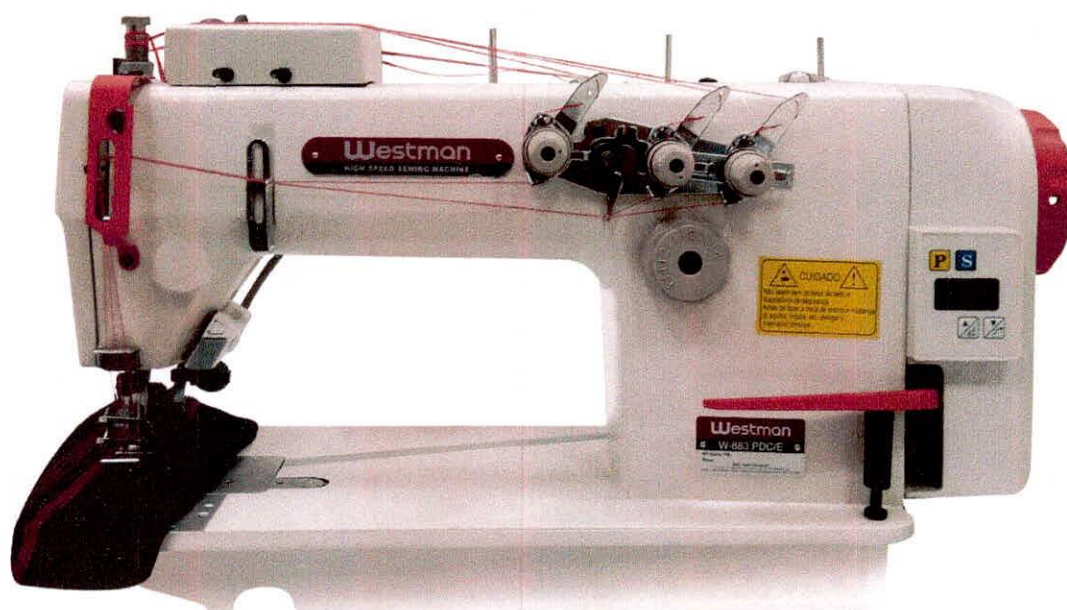
W-883 PDC/E**Máquina de Costura Industrial Ponto Corrente**

Máquina de costura ponto corrente, 03 agulhas, 06 fios, com catraca, lubrificação automática, tipo de agulha TVX7, altura do calcador de 5,5 a 10mm, comprimento máximo do ponto de 4mm, distancia entre agulhas de 1/4, velocidade de 4000 PPM, transporte simples.

W-430D**Máquina de Costura Industrial Travette**

- Motor eletrônico Direct Drive; - Velocidade de no mínimo 3.200 PPM;
- Número de agulhas: 1; - Com 02 fios;
 - Lançadeira: oscilante; - Área de costura: 40x30 mm;
 - Altura Máxima do Calcador: 17 mm; - Eixo principal rolamentado;
 - Lubrificação automática e cabeçote seco na barra de agulha;
 - Multifuncionalidade: Pode ser programada para realizar diversas costuras especiais personalizadas; - Calcador normal para travete;
 - Movimento da barra de agulha 41.2mm; - Memória interna para 20.000 pontos;
 - Sistemas Automáticos;



Máquina de Bolso Embutido Automático para social ou tecidos casuais

EI-V5878-58E

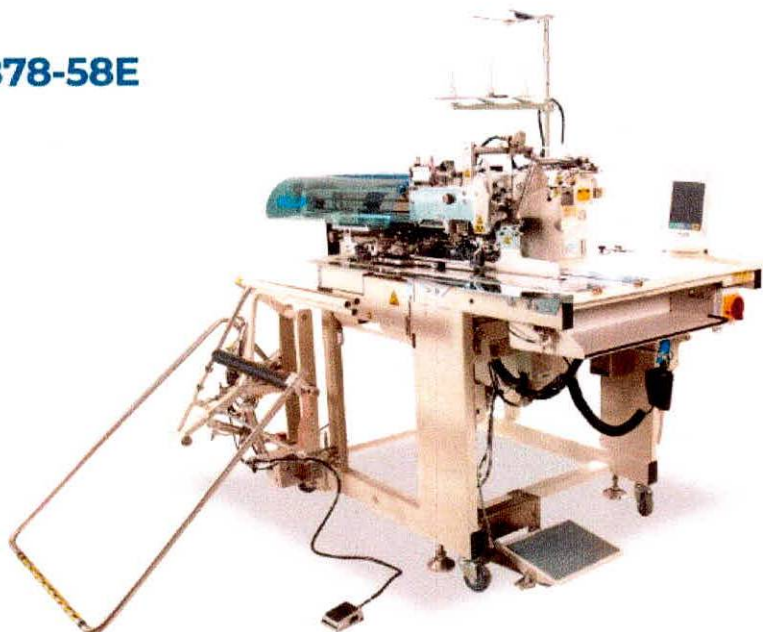

Especificações Técnicas

- Painel de toque com display gráfico colorido para fácil programação e acesso rápido a todos os parâmetros - conceito de operação intuitivo com interface de usuário livremente configurável
- Cópia dos parâmetros da máquina via stick USB
- Salve os parâmetros da máquina na ID da máquina
- Enrolamento seguro e limpo da linha ao enrolar com o enrolador de bobina integrado com auxiliar de enrolamento
- Mudança rápida de cor possível pelo enchedor de bobina acionado separadamente (opcional)
- Acionamento da lâmina central acionada por motor de passo com flexibilidade estendida no uso de material devido ao aumento do material através de baixo desgaste da faca
- Máxima precisão nos cortes de canto devido à estação de faca de canto de fácil ajuste (opção)
- Mudança de bobina reduzida devido ao volume duplo da bobina com grande lançadeira vertical (d = 26 mm)
- Costura de alta segurança graças à linha da agulha e monitor de bobina no padrão da unidade de costura
- Flap digitalização via fotocélula
- Auxiliar de posicionamento por meio de 3 luzes de marcação a laser no padrão da máquina, opcionalmente pode ser atualizado por 1 luz de marcação a laser
- Processamento de bolsos de calças com tiras extra largas até 60 mm restantes, com dispositivo de sopro integrado (opcional) para a ereção da fita extra larga
- Tamanhos de bolso de 20 - 240 mm selecionáveis (dependendo do equipamento de costura)
- As distâncias da agulha de 4,8 - 30 mm podem ser selecionadas, menor tempo de conversão de uma para a outra distância da agulha (30 min.)
- Grande passagem do braço à direita da agulha - 335 mm



MAQUINA COSTURA CASEADEIRA RETA ELETRONICA ORIGINAL MAQ SP-782 - D



DESCRIÇÃO E CARACTERISTICAS TECNICAS

Máquina eletrônica de caseado reto com motor Direct Drive 220 volts

- Velocidade máxima de até 4200 PPM.
- Largura do caseado 2,5 - 6,0 mm
- Tipo de agulha dpx-5
- Área interna do calcador 5,6 X 121 mm
- Painel de cristal líquido (LCD) de operação fácil.
- Lançadeira rotativa com bobina.
- Corta as linhas automaticamente no final.
- Comprimento do caseado de 9 a 120 mm.
- Enchedor de bobina no próprio cabeçote,
- Regulagem para diferentes tipos de caseados
- Lubrificação na área da lançadeira rotativa com bobina.

Completa com mesa com tampo revestido em formica e estante em aço pintada com regulagem de altura



Máquina de Bolso Embutido Automático para social ou tecidos casuais

WELTTEC

EI-V5878-58E

**ELLO**

Especificações Técnicas

- Painel de toque com display gráfico colorido para fácil programação e acesso rápido a todos os parâmetros - conceito de operação intuitivo com interface de usuário livremente configurável
- Cópia dos parâmetros da máquina via stick USB
- Salve os parâmetros da máquina na ID da máquina
- Enrolamento seguro e limpo da linha ao enrolar com o enrolador de bobina integrado com auxiliar de enrolamento
- Mudança rápida de cor possível pelo enchedor de bobina acionado separadamente (opcional)
- Acionamento da lâmina central acionada por motor de passo com flexibilidade estendida no uso de material devido ao aumento do material através de baixo desgaste da faca
- Máxima precisão nos cortes de canto devido à estação de faca de canto de fácil ajuste (opção)
- Mudança de bobina reduzida devido ao volume duplo da bobina com grande lançadeira vertical (d = 26 mm)
- Costura de alta segurança graças à linha da agulha e monitor de bobina no padrão da unidade de costura
- Flap digitalização via fotocélula
- Auxiliar de posicionamento por meio de 3 luzes de marcação a laser no padrão da máquina, opcionalmente pode ser atualizado por 1 luz de marcação a laser
- Processamento de bolsos de calças com tiras extra largas até 60 mm restantes, com dispositivo de sopro integrado (opcional) para a ereção da fita extra larga
- Tamanhos de bolso de 20 - 240 mm selecionáveis (dependendo do equipamento de costura)
- As distâncias da agulha de 4,8 - 30 mm podem ser selecionadas, menor tempo de conversão de uma para a outra distância da agulha (30 min.)
- Grande passagem do braço à direita da agulha - 335 mm

Máquina de Bolso Embutido Automático para social ou tecidos casuais

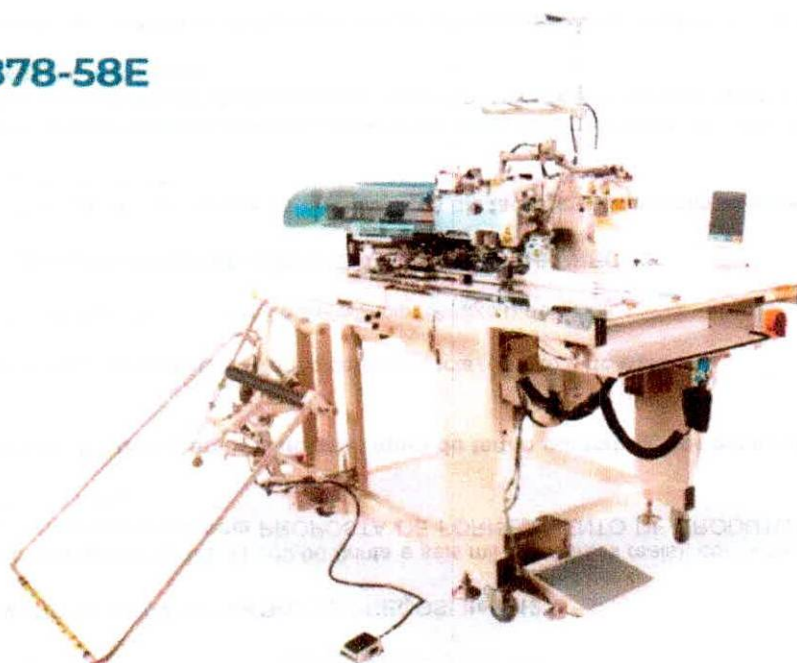

EI-V5878-58E

ELLO

Especificações Técnicas

- Painel de toque com display gráfico colorido para fácil programação e acesso rápido a todos os parâmetros - conceito de operação intuitivo com interface de usuário livremente configurável
- Cópia dos parâmetros da máquina via stick USB
- Salve os parâmetros da máquina na ID da máquina
- Enrolamento seguro e limpo da linha ao enrolar com o enrolador de bobina integrado com auxiliar de enrolamento
- Mudança rápida de cor possível pelo enchedor de bobina acionado separadamente (opcional)
- Acionamento da lâmina central acionada por motor de passo com flexibilidade estendida no uso de material devido ao aumento do material através de baixo desgaste da faca
- Máxima precisão nos cortes de canto devido à estação de faca de canto de fácil ajuste (opção)
- Mudança de bobina reduzida devido ao volume duplo da bobina com grande lançadeira vertical (d = 26 mm)
- Costura de alta segurança graças à linha da agulha e monitor de bobina no padrão da unidade de costura
- Flap digitalização via fotocélula
- Auxiliar de posicionamento por meio de 3 luzes de marcação a laser no padrão da máquina, opcionalmente pode ser atualizado por 1 luz de marcação a laser
- Processamento de bolsos de calças com tiras extra largas até 60 mm restantes, com dispositivo de sopro integrado (opcional) para a ereção da fita extra larga
- Tamanhos de bolso de 20 - 240 mm selecionáveis (dependendo do equipamento de costura)
- As distâncias da agulha de 4,8 - 30 mm podem ser selecionadas, menor tempo de conversão de uma para a outra distância da agulha (30 min.)
- Grande passagem do braço à direita da agulha - 335 mm

Rua Antônio Treis, 988 - Vorstadt, Blumenau - Santa Catarina - 89015-400

000359

Máquina de Costura industrial SEWTEX cós 04 agulhas anatômica com falha ponto
KW4504PM

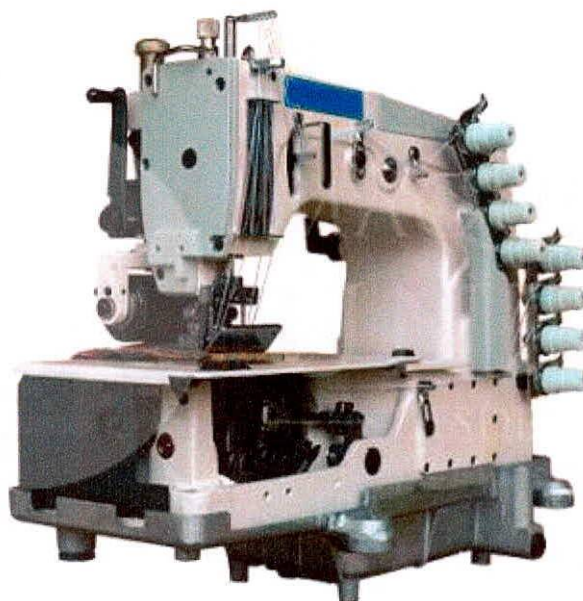

- Material Leve, Médio e Pesado
- Potência do Motor: 550W
- Voltagem: 220v
- Velocidade: 4.000 PPM
- Tipo de Ponto Corrente
- Comprimento do Ponto: 7 mm
- Número de Agulhas: 4 Agulha
- Altura do Calcador 5.5//20 mm
- Sistema de Falha Ponto

000360

MÁQUINA FUSIONADEIRA DE ENTRETELA 45CM TYPICAL – GZ450CS



09

- Máquina de esteira para fusionar materiais
- Controle de temperatura
- Controle de velocidade
- Ideal para entretelar Tecidos, punhos, frente de camisa, vincar, dobrar e passar
- Voltagem: 220v
- Temperatura Máxima: 450°C
- Botões de controle de ligação da esteira e aquecimento
- Resfriamento automático após uso
- Fácil Manuseio

Máquina de Costura Industrial TYPICAL interlock Bitola Larga Directdrive – GN89500361

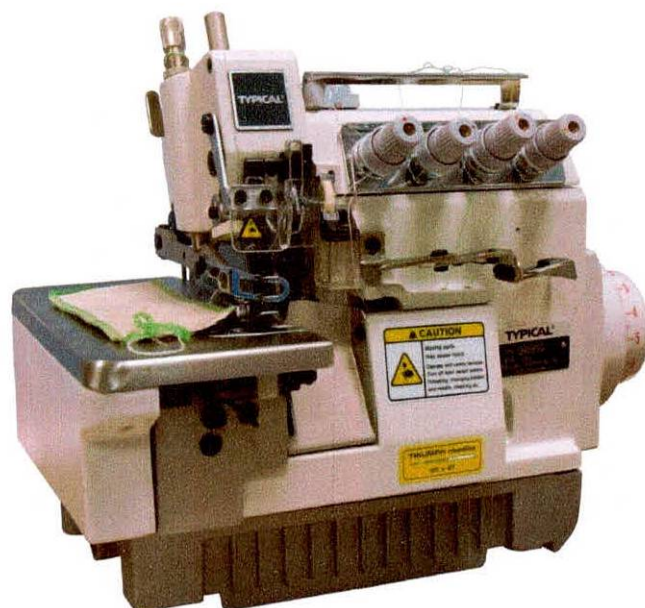

10

- Interlock directdrive Bitola Larga
- 05 Fios
- 02 Agulhas
- Motor directdrive
- Agulhas DCx27
- Altura do Calcador: 8mm
- Distancia entre agulhas: 5mm
- Velocidade: 5.000 PPM
- Voltagem: 220v
- Sistema de segurança e protetor de agulha de olho dedos e correia
- Reservatório de Silicone
- Visor de óleo
- Lubrificação Automática

000362

Máquina de Costura Industrial TYPICAL Travete Eletrônico – GT6430D-02

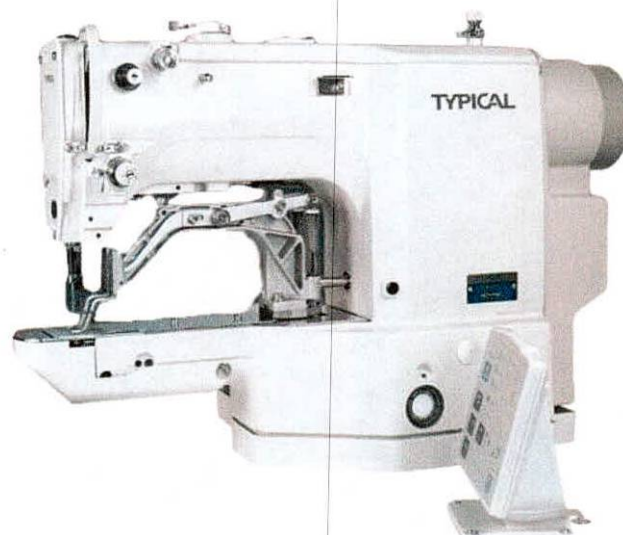

- 1 AGULHAS 2 LINHAS
- LUBRIFICAÇÃO AUTOMÁTICO,
- VELOCIDADE: 2.000 PPM,
- COMPRIMENTO DO PONTO: 0.1 a 12,7MM
- ALTURA DO CALCADOR: 17 MM,
- LANÇADEIRAS GRANDES ROTATIVA
- AREA DE TRABALHO: 40MM X 30MM
- VOLTAGEM: 220V
- CORTE DE LINHA AUTOMÁTICO
- PAINEL CONTROLE ELETRONICO
- AGULHA: DPX17





Agulhas, Peças e Aparelhos
para Máquinas de Costura, Bordado e Laser



 Buscar Máquina

Início / COSTURA INDUSTRIAL / Interlock / MS-757F-AT Interloque Bitola Média Motor Direct Drive 2 Agulhas e 5 Fios Copy



MS-757F-AT Interloque Bitola Média Motor Direct Drive 2 Agulhas e 5 Fios Copy



Seu nome (obrigatório)

Seu e-mail (obrigatório)

Telefone (obrigatório)

Enviar

 Fale conosco

000363

Entre em contato conosco e saiba mais



WhatsApp



Email



Descrição

Informação adicional

Marca: MAFRAN SPECIAL

Obs: Máquina interlock transporte superior, bitola média, Distância entre agulhas 3mm, Quantidade de Agulhas: 02, Quantidade de Fios: 05, Comprimento do Ponto: 3,6 mm com ajuste manual, Looper com ajuste para maior elevação, Largura chuleado 4.8mm, bitola média de 3mm, Altura do Calcador com regulagem mecânica: 6 mm, Iluminação de led junto ao calcador, Velocidade: 7500 PPM, tipo de agulha DCx27 9#18, Lubrificação automática com bomba sugadora, com visor do nível de óleo, Possui reservatório de silicone para resfriamento. Mesa de madeira revestida em fórmica nas dimensões 1,20mX50cmX75cm, Estante em aço com regulagem na altura e rodas p/ transporte, motor direct driv bivolt 550 w 110/220 acoplado ao cabeçote



Fale conosco

000364

PROPOSTA DE FORNECIMENTO DE PRODUTOS / SERVIÇOS

CNPJ: 12.807.382/0001-49 Fornecedor: LETICIA CAMOLESI BAGÃO SILVA - EPP

E-mail: licitacao@mafran1.com.br

Endereço: TRAVESSA IMPERADOR 127 centro - centro - Pé de Serra/BA - CEP 87540-000

Telefone: 44 36321148

Fax:

Celular: 19920002402

Inscrição Estadual: 9053830860

Contador:

Telefone contador:

Representante: leonidas fabiano silva

CPF: 131.515.318-14

RG: 232278015

Endereço representante: TRAVESSA IMPERADOR 127 centro - centro - Pérola/PR - CEP 87540-000

Telefone representante: 4436321148

E-mail representante: licitacao@mafran1.com.br

Banco: 1 - BB

Agência: 1354-4 - Pérola/PR

Conta: 12168-1

Data de abertura:

Fornecedor enquadrado como microempresa ou empresa de pequeno porte (para obter os benefícios da lei complementar nº 123/2006).

Lote : 001 Lote 001- EXCLUSIVA ME/EPP

Nº Item	Descrição do Produto / Serviço	Qtde.	Unid.	Preço Máximo	Marca	Modelo	Preço Unitário	Preço Total
011	MAQUINA INTERLOCK TRANSPORTE SUPERIOR DIRECT DRIVE -Voltagem : 110v e 220v ; -Motor Direct Drive ; -5 Fios ; -2 Agulha ; -Lubrificação automática ; -Regulagem do calcador mecânico ; -Mecanismo do looper com maior elevação ; -Ajuste no ponto manual ; -Bitola média ; -Ideal para Tecidos leves e médios. -Lubrificação automática. -Velocidade de 7500 PPM ; -Ideal para alta produção.	2,00	UN	5.549,33	MAFRAN SPECIAL	MS-757F-AT	3.500,00	7.000,00
015	MAQUINA RETA ELETRONICA COM REFILADOR - Base plana - 01 agulha - 02 linhas - Corte de linha - superior e inferior - Posicionamento de agulha - Programação e contagem de pontos - Painel digital - Bitolas de corte de 3,2 mm - Bitolas opcionais - 2.4 mm 4,0 mm 4,8 mm 6,4 mm e 9,5 mm - Acionamento manual de descida da faca - Altura máxima do calcador - 10 mm - Tamanho máximo do ponto - de 0 a 5 mm - Lubrificação automática - Motor eletrônico-servo - Velocidade da costura - 4000 ppm	1,00	UN	8.956,00	MAFRAN SPECIAL	MS-8600JD-4	4.750,00	4.750,00

PREÇO TOTAL DO LOTE : 11.750,00

PREÇO TOTAL DO LOTE : 0,00

PROPOSTA DE FORNECIMENTO DE PRODUTOS / SERVIÇOS

CNPJ: 12.807.382/0001-49 Fornecedor: LETICIA CAMOLESI BAGÃO SILVA - EPP

E-mail: licitacao@mafran1.com.br

Endereço: TRAVESSA IMPERADOR 127 centro - centro - Pé de Serra/BA - CEP 87540-000

Telefone: 44 36321148

Fax:

Celular: 19920002402

Inscrição Estadual: 9053830860

Contador:

Telefone contador:

Representante: leonidas fabiano silva

CPF: 131.515.318-14

RG: 232278015

Endereço representante: TRAVESSA IMPERADOR 127 centro - centro - Pérola/PR - CEP 87540-000

Telefone representante: 4436321148

E-mail representante: licitacao@mafran1.com.br

Banco: 1 - BB

Agência: 1354-4 - Pérola/PR

Conta: 12168-1

Data de abertura:

Fornecedor enquadrado como microempresa ou empresa de pequeno porte (para obter os benefícios da lei complementar nº 123/2006).

PREÇO TOTAL DO LOTE : 0,00

TOTAL DA PROPOSTA : 11.750,00

Validade da proposta: 60 dias

Prazo de entrega: 10 dias

LETICIA CAMOLESI BAGÃO SILVA - EPP

CNPJ: 12.807.382/0001-49

PROPOSTA DE FORNECIMENTO DE PRODUTOS / SERVIÇOS

CNPJ: 12.807.382/0001-49 Fornecedor : LETICIA CAMOLESI BAGÃO SILVA - EPP

E-mail: licitacao@mafran1.com.br

Endereço : TRAVESSA IMPERADOR 127 centro - centro - Pé de Serra/BA - CEP 87540-000

Telefone: 44 36321148

Fax:

Celular: 19920002402

Inscrição Estadual: 9053830860

Contador:

Telefone contador:

Representante: leonidas fabiano silva

CPF: 131.515.318-14

RG: 232278015

Endereço representante: TRAVESSA IMPERADOR 127 centro - centro - Pérola/PR - CEP 87540-000

Telefone representante: 4436321148

E-mail representante: licitacao@mafran1.com.br

Banco: 1 - BB

Agência: 1354-4 - Pérola/PR

Conta: 12168-1

Data de abertura:

Fornecedor enquadrado com o microempresa ou empresa de pequeno porte (para obter os benefícios da lei complementar nº 123/2006).

Lote : 001 Lote 001- EXCLUSIVA ME/EPP

Nº Item	Descrição do Produto / Serviço	Qtde.	Unid.	Preço Máximo	Marca	Modelo	Preço Unitário	Preço Total
011	MAQUINA INTERLOCK TRANSPORTE SUPERIOR DIRECT DRIVE -Voltagem : 110v e 220v ; -Motor Direct Drive ; -5 Fios ; -2 Agulha ; -Lubrificação automática ; -Regulagem do calcador mecânico ; -Mecanismo do looper com maior elevação ; -Ajuste no ponto manual ; -Bitola média ; -Ideal para Tecidos leves e médios. -Lubrificação automática. -Velocidade de 7500 PPM ; -Ideal para alta produção.	2,00	UN	5.549,33	MAFRAN SPECIAL	MS-757F-AT	3.500,00	7.000,00
015	MAQUINA RETA ELETRONICA COM REFILADOR - Base plana - 01 agulha - 02 linhas - Corte de linha - superior e inferior - Posicionamento de agulha - Programação e contagem de pontos - Painel digital - Bitolas de corte de 3,2 mm - Bitolas opcionais - 2.4 mm 4,0 mm 4,8 mm 6,4 mm e 9,5 mm - Acionamento manual de descida da faca - Altura máxima do calcador - 10 mm - Tamanho máximo do ponto - de 0 a 5 mm - Lubrificação automática - Motor eletrônico-servo - Velocidade da costura - 4000 ppm	1,00	UN	8.956,00	MAFRAN SPECIAL	MS-8600JD-4	4.750,00	4.750,00

PREÇO TOTAL DO LOTE : 11.750,00

PREÇO TOTAL DO LOTE : 0,00

PROPOSTA DE FORNECIMENTO DE PRODUTOS / SERVIÇOS

CNPJ: 12.807.382/0001-49 **Fornecedor:** LETICIA CAMOLESI BAGÃO SILVA - EPP

E-mail: licitacao@mafran1.com.br

Endereço: TRAVESSA IMPERADOR 127 centro - centro - Pé de Serra/BA - CEP 87540-000

Telefone: 44 36321148

Fax:

Celular: 19920002402

Inscrição Estadual: 9053830860

Contador:

Telefone contador:

Representante: leonidas fabiano silva

CPF: 131.515.318-14

RG: 232278015

Telefone representante: 4436321148

Endereço representante: TRAVESSA IMPERADOR 127 centro - centro - Pérola/PR - CEP 87540-000

E-mail representante: licitacao@mafran1.com.br

Banco: 1 - BB

Agência: 1354-4 - Pérola/PR

Conta: 12168-1

Data de abertura:

Fornecedor enquadrado como microempresa ou empresa de pequeno porte (para obter os benefícios da lei complementar nº 123/2006).

PREÇO TOTAL DO LOTE : 0,00

TOTAL DA PROPOSTA : 11.750,00

Validade da proposta: 60 dias

Prazo de entrega: 10 dias

LETICIA CAMOLESI BAGÃO SILVA - EPP

CNPJ: 12.807.382/0001-49

**MUNICÍPIO DE SANTO ANTONIO DO SUDOESTE**

ESTADO DO PARANÁ

Avenida Brasil, 1431 -centro- CEP 85.710-000

CNPJ 75.927.582/0001-55

E-mail: licitacao1@pmsas.pr.gov.br - Telefone: (46) 35638000

000369

ATA 2 DE AVALIAÇÃO DE AMOSTRAS**Pregão Nº: 103/2021 de 28/09/2021****Objeto: Aquisição de Maquinas de Costuras industriais, em atendimento as demandas da Secretaria Municipal de Expansão Econômica.**

Aos 18 dias de outubro de 2021 às 11:00 horas, na sala do Departamento de Licitações da Prefeitura Municipal de Santo Antonio do Sudoeste, Estado do Paraná, localizada à Av. Brasil nº 1431, reuniram-se o Pregoeiro e equipe de apoio designados conforme Portaria de nº 30.064/2021, para os procedimentos inerentes a Avaliação de Amostras do Pregão Presencial, onde Aviso de Convocação para apresentação de amostras deste procedimento licitatório, foi devidamente publicado nos Órgãos Oficiais do Município, e outros, conforme o caso.

REGISTRO DA REUNIÃO

Foram analisados os prospectos e folders de avaliação individual dos itens convocados e o Relatório Geral de Avaliação de Amostras com o resultado expedido pela Comissão de Avaliação ALEX GOTARDI, VALDECIR PEREIRA LEITE e LUANA FIORENTIN, onde está Pregoeira e a equipe de apoio entenderam como pertinentes as considerações feitas pela referida comissão, onde obteve-se o seguinte resultado:

ALDOIR DE BAIROS- ME								
Lote	Item	Produto/Serviço	Marca	Modelo	Unidade	Quantidade	Preço	Preço total
1	3	MAQUINA CORTE 8" -Máquina de Corte de Tecido para cortar tecidos de algodão, cotton, jeans. -Possui afiador de discos acoplado na máquina e guia de segurança para realizar o corte. -Base de perfil baixo, polido e afilado. -Exaustão do calor através da captação de ar. -750W	SUN SPECIAL	SSH-B-750W	UN	1,00	1.880,00	1.880,00
TOTAL								1.880,00
COMERCIAL DE MAQUINAS UNIAO LTDA - EPP								
Lote	Item	Produto/Serviço	Marca	Modelo	Unidade	Quantidade	Preço	Preço total
1	4	MAQUINA CÓS SARJA 04 AGULHAS COM FALHA PONTO - 04 Agulhas - Velocidade 4.000 PPM - Regulagem anatômica	SEWTEX	KW4504PM	UN	1,00	5.400,00	5.400,00
1	9	MAQUINA FUSIONADEIRA PARA ENTRETELA 45CM Produtividade de 1000 peças/hora Elimina costura overloque Cola, dobra e vinca o peitinho Controle de temperatura Controle de velocidade da esteira Botão de inversão de sentido de giro da esteira Controle de pressão Pedal de freio Chave liga e desliga esteira Chave liga e desliga aquecimento Aquecimento por resistências elétricas Economia no tempo de processo Pintura eletrostática à pó Fácil manuseio Dados Técnicos: Largura útil da esteira: 200 mm Temperatura: 0 °c a 450 °c Quantidade de cabeçotes de aquecimento: 1 Peso da máquina: 115 kg Alimentação: 220 volts trifásico, 60 hz - 380 volts trifásico, 60 hz - 220 monofásico 60 hz (Consulte o modelo)	TYPICAL	GZ450CS	UN	1,00	15.100,00	15.100,00
1	10	MAQUINA INTERLOCK BITOLA LARGA DIRECTDRIVE - Lubrificação automática	TYPICAL	GN895D	UN	2,00	6.500,00	13.000,00



MUNICÍPIO DE SANTO ANTONIO DO SUDOESTE

ESTADO DO PARANÁ

Avenida Brasil, 1431 –centro– CEP 85.710-000

CNPJ 75.927.582/0001-55

E-mail: licitacao1@pmsas.pr.gov.br – Telefone: (46) 35638000

000370

		<ul style="list-style-type: none"> - Ajuste de comprimento do ponto - Reservatório de silicone superior e inferior - Resfriamento de linha e agulha - Micro ajuste para tensão de linha - Visor do nível e fluxo do óleo - Protetor de olhos, dedos e correia - Transporte superior - Quantidade de Agulhas: 2 - Quantidade de Linhas: 5 - Tipo de Agulha: DCX27 - Distância entre agulhas: 5mm - Altura do Calcador: 8mm - Comprimento do ponto: 4,5mm - Largura do Ponto: 5 – 10mm - Velocidade: 5000RPM - Voltagem: 220v - Motor: Direct Drive - Baixo nível de ruído 						
2	1	<p>MAQUINA TRAVETE ELETRONICO - Lubrificação Automática</p> <ul style="list-style-type: none"> - Uma agulha - 02 Fios - Tipo de Agulha: DPx17 - Velocidade 3.200 PPPM - Altura do Calcador 17mm - Lançadeira Grande Oscilante - Motor Direct 220v - Paineil Digital - Comprimento do ponto -0,1 a 12,7 mm - Área de trabalho de 40mm x 30mm - 89 padrões de costura na memória - Corte de linha automático 	TYPICAL	GT6430D-02	UN	1,00	11.400,00	11.400,00
TOTAL								44.900,00
KOBEST COMÉRCIO DE MÁQUINAS DE COSTURA LTDA								
Lote	Item	Produto/Serviço	Marca	Modelo	Unidade	Quantidade	Preço	Preço total
1	1	<p>MAQUINA CASEADEIRA DE OLHO ELETRONICA - 01 Agulha</p> <ul style="list-style-type: none"> - 2 fios para caseados normais - 3 fios para caseados à milanesa - Velocidade máxima 2500 PPM - Lubrificação e corte de linhas automático - Paineil de Cristal Liquido - Entrada USB - Tamanho do caseado 5 a 50mm - Motor Direct - Largura do zigue zague: 1,5 a 5mm - Tipo de agulha DP X 17 - 9 tipos de caseados diferentes até caseado milanesa - Tipo de Agulha DOx558 - Levantamento do calcador Pneumático - Altura do calcador: 16mm 	WESTMA N	W-982-2	UN	1,00	35.300,00	35.300,00
1	5	<p>MAQUINA DE COSTURA PONTO CORRENTE - Lubrificação Automática</p> <ul style="list-style-type: none"> - Três agulhas - 06 Fios - Sem catraca - Tipo de Agulha: UY128 - Velocidade 4.000 PPPM - Altura do Calcador 5,5 a 10mm - Comprimento máximo do ponto – 4 mm - Distância entre agulhas -1/4 - Transporte Simples 	WESTMA N	W-883 DC/E	UN	2,00	3.300,00	6.600,00
1	6	<p>MAQUINA DE COSTURA RETA ELETRÔNICA Lubrificação automática</p> <p>Velocidade 5.000 ppm</p> <p>Paineil Touch</p> <p>Corte de linha e retrocesso automático</p> <p>Lançadeira pequena rotativa</p>	WESTMA N	W-2 DC4/E	UN	10,00	3.450,00	34.500,00

E

**MUNICÍPIO DE SANTO ANTONIO DO SUDOESTE**

ESTADO DO PARANÁ

Avenida Brasil, 1431 -centro- CEP 85.710-000

CNPJ 75.927.582/0001-55

E-mail: licitacao1@pmsas.pr.gov.br - Telefone: (46) 35638000

000371

		Tipo de Agulha: DBx1 Direct Drive - 220v Comprimento do ponto 1 a 5 mm Altura máxima do calcador: 6/13mm 01 Agulha // 02 fios Ponto fixo // Transporte simples						
1	7	MAQUINA DE LIMPAR FIO 2 CABEÇAS - Dois motores - Pannel com controles de potência de vácuo regulável - Lubrificação independente automática com ajuste de tempo - Duas cabeças para sucção - Dois motores de aspiração independentes - Potência de 650w cada motor - Voltagem: 220v	WESTMA N	WE 100/2DC	UN	2,00	2.600,00	5.200,00
1	8	MAQUINA FECHADEIRA DE BRAÇO 3 AGULHAS COM CATRACA - Lubrificação Automática - 06 Fios - 03 Loopers - Velocidade 4.500 PPM - Distancia entre agulhas -1/4 - Motor Direct - Ponto Corrente - Comprimento do ponto 3,0 a 4,2mm - Altura do calcador 11mm - 02 catracas de ferro	WESTMA N	W-2298-M	UN	1,00	6.200,00	6.200,00
1	12	MAQUINA ORVELOCK DIRECTDRIVE - Funções automáticas parada de agulha - Motor direct drive - Controle de velocidade - Potência: 550W - Voltagem 220 - 1 Agulhas - 3 Fios - Bitola Média - Velocidade 6000 ppm - Largura do Chuleado 4.8 mm - Distância entre Agulhas: 5 mm - Altura do calcador:6 mm - Lubrificação Automática - Luminaria de Led - Direct-Drive ligado diretamente ao eixo principal	SILVER-S TAR	S-838/E BI	UN	2,00	2.800,00	5.600,00
1	13	MAQUINA PONTO CAVALO - Lubrificação Automática - Três agulhas - 06 Fios - Sem catraca - Tipo de Agulha: UY128 - Velocidade 4.000 PPPM - Altura do Calcador 5,5 a 10mm - Comprimento máximo do ponto - 4 mm - Distância entre agulhas -1/4 - Transporte Simples	WESTMA N	W-890	UN	1,00	3.600,00	3.600,00
1	14	MAQUINA PONTO CORRENTE 03 AGULHAS PLANA - Lubrificação Automática - Três agulhas - 06 Fios - Com catraca - Tipo de Agulha: UY128 - Velocidade 4.000 PPPM - Altura do Calcador 5,5 a 10mm - Comprimento máximo do ponto - 4 mm - Distância entre agulhas -1/4 - Transporte Simples	WESTMA N	W-883 PDC/E	UN	1,00	3.600,00	3.600,00
3	2	MAQUINA TRAVETE ELETRONICO - Lubrificação Automática - Uma agulha	WESTMA N	W-430D	UN	4,00	11.300,00	45.200,00

6

**MUNICÍPIO DE SANTO ANTONIO DO SUDOESTE**

ESTADO DO PARANÁ

Avenida Brasil, 1431 –centro– CEP 85.710-000

CNPJ 75.927.582/0001-55

E-mail: licitacao1@pmsas.pr.gov.br – Telefone: (46) 35638000

000372

		- 02 Fios - Tipo de Agulha: DPx17 - Velocidade 3.200 PPPM - Altura do Calcador 17mm - Lançadeira Grande Oscilante - Motor Direct 220v - Painel Digital - Comprimento do ponto -0,1 a 12,7 mm - Área de trabalho de 40mm x 30mm - 89 padrões de costura na memória - Corte de linha automático							
TOTAL								145.800,00	
LETICIA CAMOLESI BAGÃO SILVA - EPP									
Lote	Item	Produto/Serviço	Marca	Modelo	Unidade	Quantidade	Preço	Preço total	
1	11	MAQUINA INTERLOCK TRANSPORTE SUPERIOR DIRECT DRIVE -Voltagem : 110v e 220v ; -Motor Direct Drive ; -5 Fios ; -2 Agulha ; -Lubrificação automática ; -Regulagem do calcador mecânico ; -Mecanismo do looper com maior elevação ; -Ajuste no ponto manual ; -Bitola média ; -Ideal para Tecidos leves e médios. -Lubrificação automática. -Velocidade de 7500 PPM ; -Ideal para alta produção.	MAFRAN SPECIAL	MS-757F-AT	UN	2,00	3.500,00	7.000,00	
TOTAL								7.000,00	
MARTINEZ & CARVALHO LTDA									
Lote	Item	Produto/Serviço	Marca	Modelo	Unidade	Quantidade	Preço	Preço total	
1	2	MAQUINA CASEADEIRA RETA DIRECTDRIVE - Máquina eletrônica de caseado reto com motor Direct Drive. - Velocidade máxima de até 4200 PPM. -Largura do caseado 2,5 - 6,0 mm - Tipo de agulha dpx-5 - Área interna do calcador 5,6 X 121 mm - Painel de cristal líquido (LCD) de operação fácil. - Lançadeira rotativa com bobina. - Corta as linhas automaticamente no final. - Comprimento do caseado de 9 a 120 mm. - Enchedor de bobina no próprio cabeçote, - Regulagem para diferentes tipos de caseados - Lubrificação na área da lançadeira rotativa com bobina	ORIGINAL MAQ	SP-782-D	UN	1,00	10.700,00	10.700,00	
3	1	MAQUINA BOLSO EMBUTIDO AUTOMATICA • Painel de toque com display gráfico colorido para fácil programação e acesso rápido a todos os parâmetros - conceito de operação intuitivo com interface de usuário livremente configurável • Cópia dos parâmetros da máquina via stick USB • Salve os parâmetros da máquina na ID da máquina • Enrolamento seguro e limpo da linha ao enrolar com o enrolador de bobina integrado com auxiliar de enrolamento • Mudança rápida de cor possível pelo enchedor de bobina acionado separadamente (opcional) • Acionamento da lâmina central acionada por motor de passo com flexibilidade	ELLO	EL-V5878-58 E	UN	1,00	110.000,00	110.000,00	

**MUNICÍPIO DE SANTO ANTONIO DO SUDOESTE**

ESTADO DO PARANÁ

Avenida Brasil, 1431 -centro- CEP 85.710-000

CNPJ 75.927.582/0001-55

E-mail: licitacao1@pmsas.pr.gov.br - Telefone: (46) 35638000

000373

	estendida no uso de material devido ao aumento do material através de baixo desgaste da faca • Máxima precisão nos cortes de canto devido à estação de faca de canto de fácil ajuste (opção) • Mudança de bobina reduzida devido ao volume duplo da bobina com grande lançadeira vertical (d = 26 mm) • Costura de alta segurança graças à linha da agulha e monitor de bobina no padrão da unidade de costura • Flap digitalização via fotocélula • Auxiliar de posicionamento por meio de 3 luzes de marcação a laser no padrão da máquina, opcionalmente pode ser atualizado por 1 luz de marcação a laser • Processamento de bolsos de calças com tiras extra largas até 60 mm restantes, com dispositivo de sopro integrado (opcional) para a ereção da fita extra larga • Tamanhos de bolso de 20 - 240 mm selecionáveis (dependendo do equipamento de costura) As distâncias da agulha de 4,8 - 30 mm podem ser selecionadas, menor tempo de conversão de uma para a outra distância da agulha (30 min.) • Grande passagem do braço à direita da agulha - 335 mm						
TOTAL							120.700,00

ENCERRAMENTO

No curso da presente reunião a pregoeira informou que o item 15 do lote 001 foi fracassado. Nada mais havendo a tratar, foi encerrada a sessão, cuja ata vai assinada pela Pregoeira, pelos membros da Equipe de Apoio e membros da Comissão Avaliadora.

No curso da presente reunião do procedimento licitatório a Pregoeira, considerando as avaliações exaradas pela Comissão de Avaliação pertinentes, **ADJUDICOU** em favor da empresa (s) conforme acima descrito. A(s) proposta(s) formulada(s) pela(s) empresa(s) vencedora(s) do certame referente(s) ao objeto do Edital em voga será(ão) encaminhada(s) pelo Pregoeiro ao Senhor Prefeito Municipal para **HOMOLOGAÇÃO**, comunicando-se os interessados oportunamente para a assinatura do contrato e demais atos inerentes a esta licitação. Nada mais havendo a tratar, foi encerrada a sessão, cuja ata vai assinada pela Pregoeira, pelos membros da Equipe de Apoio e dos membros da Comissão de Avaliação.

**ELIONETE KUELEN DA SILVA
CASTIGLIONI**
Pregoeira

MAICON CAMARGO DE SOUZA
Pregoeiro

NATALICIA FRANCISONI PASTORIO
Equipe de Apoio

VISLAINE APARECIDA PEDRETTI
Equipe de Apoio

ALEX GOTARDI

LUANA SEBEN FIORENTIN

VALDECIR PEREIRA LEITE